

AEG

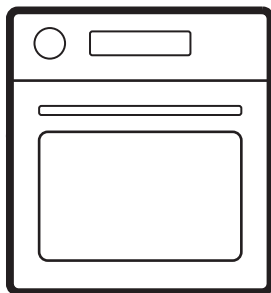

aeg.com/register



NBU5A40PE
NBU5A40PM
NBU5A43PB
OU5AB40PK
OU5AB40PM
OU5AB40WPK
TU5AB40PB
TU5AB43APB

PAIGALDAMINE / UZSTĀDĪŠANA / MONTAVIMAS

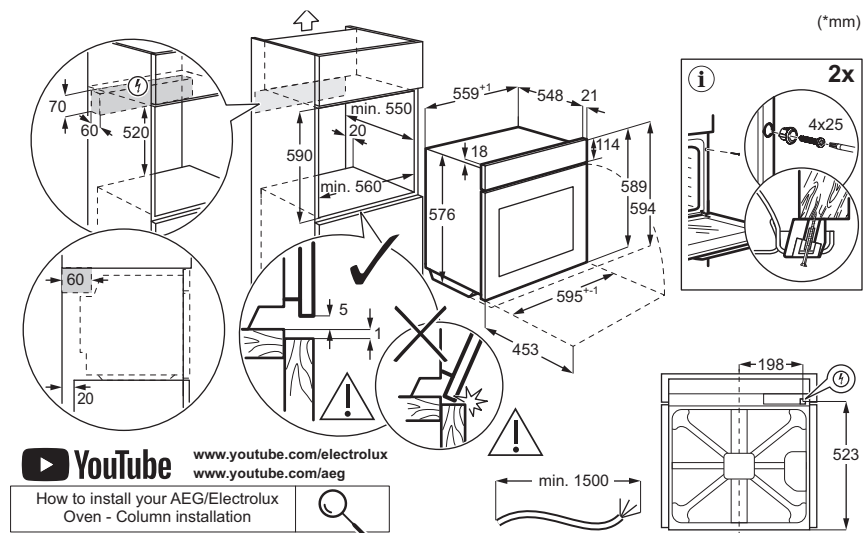
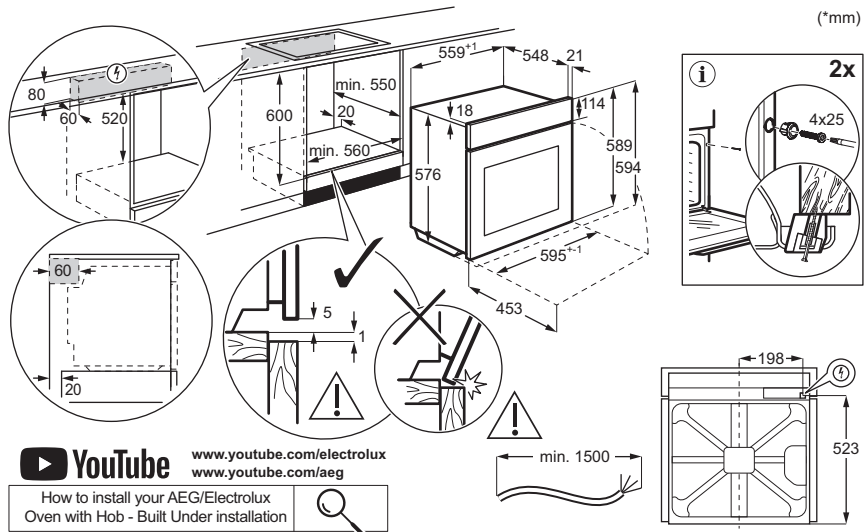

EESTI

1. OHUTUSTEAVE.....	3
2. OHUTUSJUHISED.....	4
3. TOOTE KIRJELDUS.....	7
4. ENNE ESIMEST KASUTAMIST.....	7
5. IGAPÄEVANE KASUTAMINE.....	7

6. NÕUANDED JA SOOVITUSED.....	10
7. PUHASTAMINE JA HOOLDUS.....	11
8. TÕRKEOTSING.....	12
9. ENERGIATÕHUSUS.....	13
10. KESKKONNAASPEKTID.....	14

Jäetakse õigus teha muutusi.

1. ⚠ OHUTUSTEAVE

Enne seadme paigaldamist ja kasutamist lugege kaasasolev juhend tähelepanelikult läbi. Tootja ei vastuta kehavigastuste ega varalise kahju eest, mis on tingitud paigaldus- või kasutusnõuete eiramisest. Hoidke kasutusjuhendit kindlas ja kättesaadavas kohas, et saaksite seda vajadusel vaadata.

1.1 Laste ja haavatavate inimeste turvalisus

- Vähemalt 8-aastased ja vanemad lapsed ning piiratud füüsiliste, sensorsete või vaimsete võimete või väheste kogemuste ja teadmistega isikud tohivad seda seadet kasutada järelevalve all või kui neid on õpetatud seadet ohutul viisil kasutama ja mõistma kaasnevaid ohte. Lapsed vanuses kuni 8 aastat ning raske või väga keerulise puudega isi-

kud tuleks hoida seadmest eemal, kui neil ei saa pidevalt silma peal hoida.

- Tuleb jälgida, et lapsed ei mängiks seadmega.
- Hoidke pakendimaterjal lastele kättesaamatus kohas ja kõrvaldage see nõuete kohaselt.
- HOIATUS! Seade ja selle juurde kuuluvad osad lähevad kasutamise ajal kuumaks. Hoidke lapsed ja lemmikloomad kasutamise ja jahtumise ajal eemal.
- Aktiveerige laste kaitseseade, kui see on olemas.
- Lastel ei ole lubatud seadet iseseisvalt puhastada või hooldada.

1.2 Üldine ohutus

- See seade on ette nähtud ainult toidu valmistamiseks.
- See seade on ettenähtud kasutamiseks kodumajapidamise siseruumides.

- Seda seadet võib kasutada kontorites, hotellide külalistetubades, hommikusöögiga külalistetubades, talumajapidamistes ja muudes sarnastes majutusruumides, kui selline kasutamine ei ületa (keskmist) kodumajapidamise kasutuskoormusi.
- Ärge kasutage seadet enne, kui see on kõõgimööblisse sisse ehitatud.
- Enne mis tahes hooldustöid ühendage seade vooluvõrgust lahti.
- Kui toitejuhe on kahjustatud, laske see elektriohutuse tagamiseks välja vahetada tootja, selle volitatud teeninduskeskuse või vastavat kvalifikatsiooni omava isiku poolt.
- HOIATUS: Elektilöögi tekkimise vältimiseks veenduge, et seade on enne lambi vahetamist välja lülitatud.
- HOIATUS! Seade ja selle juurde kuuluvad osad lähevad kasutamise ajal kuumaks. Tuleb olla ettevaatlik, et vältida kütteelementide või pinna puudutamist seadme sisemuses.
- Tarvikute või ahjunõude eemaldamiseks või sisestamiseks kasutage alati ahjukindaid.
- Ahjuriuli tugede eemaldamiseks tõmmake esmalt riulitoe esiots ja seejärel tagumine ots külgseina küljest lahti. Asetage ahjuresti toed tagasi vastupidises järjekorras.
- Ärge kasutage seadme puhastamiseks aurupuhastit.
- Ärge kasutage klaasukse puhastamiseks abrasiivpuhastusvahendid või teravad metallkaabitsad, sest need võivad klaasi pinda kriimustada, mille tagajärjel võib see puruneda.

2. OHUTUSJUHISED

2.1 Paigaldamine

HOIATUS!

Seadet tohib paigaldada ainult kvalifitseeritud tehnik.

- Eemaldage kõik pakkematerjalid.
- Kahjustatud seadet ei tohi paigaldada ega kasutada.
- Järgige meie veebisaidil olevaid paigaldusjuhiseid.

- Olge seadme liigutamisel ettevaatlik, kuna see on raske. Kasutage alati kaitsekindaid ja kinniseid jalanõusid.
- Ärge tõmmake seadet käepidemest.
- Paigaldage seade ohutusse ja sobivasse kohta, mis vastab paigaldusnõuetele.
- Tagage minimaalne kaugus muudest seadmetest ja mööbliesemetest.
- Enne seadme paigaldamist veenduge, et see on loodis ja uks avaneb ilma takistusteta.

- Seade on varustatud elektrilise jahutussüsteemiga. See tuleb ühendada elektritoitesüsteemiga.

2.2 Elektriühendus

⚠ HOIATUS!

Tulekahju- ja elektrilöögioht.

- Kõik elektritööd peab tegema kvalifitseeritud elektrik.
- Kontrollige, kas andmeplaadil olevad elektriparameetrid vastavad teie kohaliku vooluvõrgu näitajatele.
- Seade peab olema maandatud. Kasutage alati nõuetekohaselt paigaldatud põrutuskindlat pistikupesa.
- Ärge kasutage harupistikuid ega pikendusjuhtmeid.
- Vältige toitepistikute ja -kaabli kahjustamist. Kui osa vajab välja vahetamist, peab selle tegema meie volitatud teeninduskeskus.
- Jälgige, et toitejuhe ei puutuks vastu seadme ust ega oleks uksele lähedal või seadme all olevas niisis, eriti siis, kui seade töötab või uks on kuum.
- Isoleeritud ja pingestatud osad peavad olema kinnitatud kindlalt nii, et neid ei saaks ilma tööriistadeta eemaldada.
- Ühendage toitepistik seinakontakti alles pärast seda, kui paigaldamine on lõpetatud. Veenduge, et toitepistikule säilib pärast paigaldamist juurdepääs.
- Kui seinakontakt logiseb, ärge sisestage sellesse toitepistikut.
- Ärge eemaldage seadet vooluvõrgust kaablist tõmmates. Tõmmates hoidke alati kinni toitepistikust.
- Kasutage ainult nõuetekohaseid isolatsiooniseadmeid: kaitselüliteid, kaitsmeid (keermega kaitsmed tuleb pesast eemaldada), lekkevoolu kaitsmeid ja kontaktoreid.
- Elektripaigaldisel peab olema eraldusseade, mis lahutab seadme toitevõrgu kõigist poolustest ja mille kontaktivahe on vähemalt 3 mm.
- Seadmega kaasnevad toitekaabel ja toitepistik.

Kaablitüübid, mis sobivad paigaldamiseks või asendamiseks Euroopas:

H07 RN-F, H05 RN-F, H05 RRF, H05 VV-F, H05 V2V2-F (T90), H05 BB-F

Kaabli ristlõike pindala peab vastama andme-sildil näidatud koguvõimsusele. Vt ka tabelit:

Koguvõimsus (W)	Kaabli ristlõige (mm ²)
max 1380	3x0.75
max 2300	3x1
max 3680	3x1.5

Maandusjuhe (roheline/kollane kaabel) peab olema 2 cm pikem kui pruun faasijuhe ja sini-neutraaljuhe.

2.3 Kasutamine

⚠ HOIATUS!

Vigastuse, põletuse, elektrilöögi või plahvatuse oht!

- Ärge muutke seda seadet.
- Veenduge, et ventilatsioonivad pole kinni.
- Ärge jätke töötavat seadet järelevalveta.
- Lülitage seade pärast kasutamist välja.
- Olge seadme töö ajal ukse avamisel ettevaatlik, kuna sellest võib eralduda kuuma õhku ja alkoholi koostisosadest pärinevaid tuleohtlikke segusid.
- Ärge kasutage seadet märgade kätega ega veega kokku puutudes.
- Ärge avaldage avatud uksele survet.
- Ärge kasutage seadet töö- ega hoiupinnana.
- Hoidke sädemed ja lahtine leek seadmest eemal, kui selle uks on avatud.
- Kasutage hoidistamisel ainult selleks ette nähtud klaase ja purke.
- Ärge pange seadme lähedale süttivaid tooteid.

⚠ HOIATUS!

Seadme kahjustamise oht.

- Emailihi kahjustamise või värvimuutuse ärahoidmiseks:
 - Ärge asetage ahjunõusid ega esemeid otse ahjuõõnsuse põhja.
 - Ärge asetage alumiiniumfooliumi otse ahju põhja.
 - ärge pange vett vahetult kuuma seadmesse.
 - Ärge jätke pärast küpsetamist niiskeid nõusid ja toitu seadmesse.
 - olge lisatarvikute eemaldamisel või paigaldamisel ettevaatlik.
- Emaili või roostevaba terase värvimuutus ei mõjuta seadme jõudlust.
- Mahlaste kookide puhul kasutage sügavat panni, kuna puuviljamahlad võivad jätta püsivaid plekke.

- Valmistage toitu alati suletud ahjuuksega.
- Kui seade on paigaldatud mööblipaneeli taha, ärge sulgege paneeli kasutamise ajal ega enne, kui seade on täielikult jahtunud, et vältida kuumuse ja niiskuse tekitatud kahjustusi.
- Teave selles seadmes oleva lambi (lampide) ja eraldi müüdavate varulampide kohta Need lambid taluvad koduste majapidamisseadmete äärmuslikke keskkonnatingimusi, näiteks temperatuuri, vibratsiooni ja niiskust, või on ette nähtud edastama infot seadme tööoleku kohta. Need pole ette nähtud kasutamiseks muudes rakendustes ega sobi ruumide valgustamiseks.
- Toode sisaldab energiatõhususe klassi G valgusallikat.
- Kasutage vaid lampe, millel on samad spetsifikatsioonid.
- Seadme parandamiseks võtke ühendust volitatud teeninduskeskusega. Kasutage ainult originaalvaruosi.
- Olge seadme ukse eemaldamisel ettevaatlik, kuna see on raske.
- Puhastage ja kuivatage seade, selle sisemus ja tarvikud pärast iga kasutuskorda, et vältida auru kondenseerumist, korrosiooni ja pinna halvenemist.
- Kontrollige toodet regulaarselt kulumis- ja kahjustusmärkide suhtes, mis võivad muuta selle toiduga kokkupuuteks sobimatuks, nagu praod, mullid, delaminatsioon (kihtide eraldumine), kokkutõmbumine, kleepuvus, korrosioon või muud nähtavad muudatused tekstuuris või välimuses. Järgige toote halvenemise vältimiseks puhastus- ja hooldusjuhiseid.
- Seadme ja tarvikute puhastamiseks kasutage mikrokiudlappi, sooja vett ja neutraalseid pesuvahendeid. Ärge kasutage abrasiivseid tooteid, padjakesi, lahusteid, teravate servadega või metallist esemeid.
- Ahjupuhastussprei kasutamisel järgige pakendil olevaid ohutusjuhiseid.

2.4 Puhastamine ja hooldus

HOIATUS!

Kehavigastuse, tulekahju või seadme kahjustamise oht.

- Enne hooldust lülitage seade välja ja eemaldage vooluvõrgust.
- Klaasi purunemise vältimiseks veenduge, et seade oleks külm. Kui ukse klaaspaneelid on kahjustatud, võtke nende asendamiseks ühendust volitatud teeninduskeskusega.

2.5 Kõrvaldamine

HOIATUS!

Vigastus- või lämbumisoht.

- Seadme nõuetekohase kõrvaldamise kohta saate täpsemad juhiseid kohalikust omavalitsusest.
- Lahutage seade vooluvõrgust, seejärel lõigake elektrikaabel läbi ja kõrvaldage see.

3. TOOTE KIRJELDUS

3.1 Üldine ülevaade

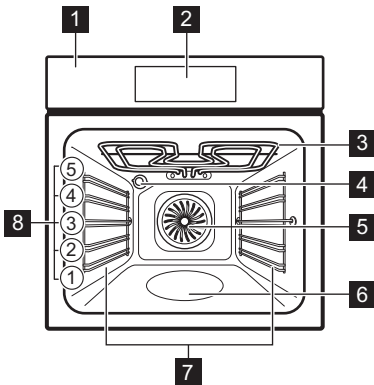

- 1 Juhtpaneel
- 2 Ekraan
- 3 Kuumutuselement
- 4 Lamp
- 5 Ventilator

- 6 Ahjuõõnsus - Vesipuhastuse konteiner
- 7 Riili tugi, emaldatav
- 8 Riili asendid

3.2 Puuteväljad

	Seadme sisse- ja väljalülitamiseks.
	Menüüs navigeerimiseks.
	Seadete muutmiseks.
	Vajutage, et valida funktsioon: AirFry.
	Juhendatud küpsetamise seadistamiseks.
	Taimeri funktsioonide seadistamiseks.
	Seadete sisestamiseks.
	Valiku kinnitamiseks.

4. ENNE ESIMEST KASUTAMIST

4.1 Kellaaja seadmine

1. Tundide või minutite reguleerimiseks vajutage **+** või **-**.
2. Kinnitamiseks vajutage **OK**.

4.2 Esialgne eelkuumutus ja puhastamine

Lõhna eemaldamiseks eelsoojendage tühja seadet. Öhutage ruum korralikult.

1. Eemaldage kõik tarvikud ja restitoid.

2. Seadistage kõik funktsioonid maksimaalsele temperatuurile ja laske seadmel ettenähtud aja jooksul töötada: 1 h, 15 min, 15 min. Vt jaotist Igapäevane kasutamine.

3. Lülitage seade välja ja laske ahjul jahtuda.
4. Puhastage mikrokiustlapi, sooja vee ja õrna puhastusvahendiga. Pange tarvikud ja restitoid tagasi.

5. IGAPÄEVANE KASUTAMINE

5.1 Küpsetusfunktsioonid

	Pöördõhk: Ühtlane küpsetamine, õrn tulemus, kuivatamine		Külmutatud toiduained: Friikartulid, kartuli-viilud, kevadrullid
	AirFry: Praadimine vähema õliga või ilma küpsetuspaberita.		Pitsa funktsioon: Pitsa küpsetamine
			Alumine kuumutus: Kookide küpsetamine

	Sulatamine: Sulatamine
	Niiske küpsetus pöördõhuga: Küpsetamine
	Grill: Röstimine, grillimine
	Turbogrill: Liha küpsetamine, pruunistamine
	Soojendamine: Soojendamine, küpsetamine

Mõnede ahjufunktsioonidega võib lamp temperatuuridel alla 80°C automaatselt välja lülituda.

5.2 Seadistus: küpsetusfunktsioonid

1. Seadme sisselülitamiseks vajutage .
2. Funktsioonides navigeerimiseks vajutage või .
3. Temperatuuri määramiseks vajutage või .
4. Vajadusel seadistage taimerifunktsioonid.
5. Vajutage OK.
6. Küpsetamisfunktsiooni väljalülitamiseks vajutage .

Funktsiooni muutmiseks vajutage seadme väljalülitamiseks , seejärel vajutage seda seadme uuesti sisselülitamiseks uuesti.

— Edenemisriba – näitab visuaalselt, kui seade saavutab valitud temperatuuri või kui küpsetusaeg jõuab lõpule.

» Kiirkuumutus – vajutage ja hoidke kuumutusfaasi ajal 3 sekundit OK kuumutamisaja lühendamiseks. See on saadaval osade küpsetusfunktsioonide jaoks. Ventilator võib automaatselt sisse lülituda.

5.3 Taimer

1. Vajutage .
2. Taimerifunktsiooni valimiseks vajutage või .
3. Aja määramiseks vajutage või . Vajutage OK.

Taimeri funktsiooni tühistamiseks vajutage ja hoidke 3 sekundit .

Taimerifunktsioon	
	Pöördloenduse seadmiseks. Kui taimer jõuab nulli, kõlab signaal.
	Pöördloenduse seadmiseks. Kui taimer jõuab nulli, kostab signaal ja küpsetamine peatub.
	Algusaja ja/või küpsetusaja lõpu edasilükkamiseks.
Uptimer	Et näidata, kui kaua seade töötab alates funktsiooni käivitamisest. Seda saab taimerimenüüst lähtestada.

















5.4 Juhendatud küpsetamine

Juhendatud küpsetamine alammenüü koosneb konkreetsete toitude jaoks mõeldud programmidest. Programmid algavad sobiva seadistusega. Küpsetamise ajal saate reguleerida aega ja temperatuuri.







1. Vajutage , et seade sisse lülitada.
2. Vajutage .
3. Vajutage või , et valida juhendatud küpsetamise funktsioonid.
4. Seadete reguleerimiseks vajutage või .
5. Kinnitamiseks vajutage OK.
6. Kui funktsioon lõpeb, kontrollige, kas toit on valmis. Pikendage küpsetusaega vastavalt vajadusele. Toidutermomeetriga juhendatud küpsetamise puhul on protseduur sama.

Alammenüü: Juhendatud küpsetamine

Selgitus	
	Kaalu reguleerimine on saadaval.
	Enne küpsetamist eelkuumutage seadet.
	Riivli tasand. Vt jaotist Toote kirjeldus.
Toidud	
	Pitsa 2 küpsetusplaat vooderdatud küpsetuspaberiga
	Kana 1–1,5 kg; värske g 2 küpsetusplaat, Pöörake kana poole küpsetusaja möödudes, et saavutada ühtlane pruunistumine.



Toidud	
 Veiseliha 1–1,5 kg; 4–5 cm paksused tükid	 2 küpsetusplaat Praadige liha paar minutit kuumal pannil. Sisestage seadmesse.
 Fileed	 3 haudepott traatraamil
 Lasanje 1–1,5 kg	 2 haudepott traatraamil
 Quiche	 2 küpsetusvorm traatraamil
 Kartulid 1 kg	 2 küpsetusplaat Pange terved koorimata kartulid küpsetusplaadile.
 Köögivilja-grataän 1–1,5 kg	 3 küpsetusplaat vooderdatud küpsetuspaberiga Lõigake köögiviljad viiludeks.
 Muffinid	 3 muffinialus traatraamil
 Ciabatta 0,8 kg	 2 küpsetusplaat vooderdatud küpsetuspaberiga Saia küpsetamiseks on vaja rohkem aega.

5.5 Seaded



1. Seadme sisselülitamiseks vajutage .
2. Seadete avamiseks vajutage .
3. Seadete reguleerimiseks vajutage  või . Vajutage OK.
4. Väärtuse reguleerimiseks vajutage  või .
5. Kinnitamiseks või reguleerimisrežiimist väljumiseks vajutage OK.
6. Seadetest väljumiseks vajutage .

Alammenüü: Seaded

Seadistus	Väärtus
01 Puhastamine	Vesipuhastus
02 Kellaageg	Muuda
03 Sisevalgustus	Sees / Väljas
04 Kiirkuumutus	Sees / Väljas
05 Uptimer	Sees / Väljas
06 Ekraani heledus	1–5

Seadistus	Väärtus
07 Nuputoonid	Beep, Clic, None
08 Helitugevus	1–4
09 -	-
10 Toidusensor ¹⁾	1  - alarm, 2  - alarm ja seiskamine
11 Puhastamise meeldetuletus ¹⁾	Sees / Väljas
12 -	-
13 Demorežiim	Aktiveerimiskood: 2468
14 Tarkvaraversioon	Kontrollida
15 Taasta tehaseseaded	Jah/ei

¹⁾ ainult valitud mudelitel



Seaded vaikimisi alguse alusel kohas **02**. Kasutage navigeerimiseks  ja .

5.6 Lukk

See funktsioon hoiab ära seadme funktsiooni kogemata muutmise.

Kui see aktiveeritakse seadme kasutamise ajal, lukustatakse küpsetusseadete katkematu jätkumise tagamiseks juhtpaneel.

Kui see aktiveeritakse, kui seade on välja lülitatud, hoitakse juhtpaneel lukustatuna, et vältida seadme tahtmatut sisselülitamist.

  – funktsiooni sisse- ja väljalülitamiseks vajutage pikalt.

 – vilgub 3 x, kui lukustus on sisse lülitatud.

5.7 Lisatarvikud



Olenevalt mudelist on saadaval lisatarvikud. Skannige QR-kood, et kontrollida, kuidas kasutada seadmega kaasasolevaid lisatarvikuid. Lisatarvikuid saate eraldi tellida. Lisateabe saamiseks

pöörduge kohaliku edasimüüja poole.

Sisestage tarvik (traatraam/kandik) riuli toe juhikute vahele. Veenduge, et rest puudutaks ahju sisemuse tagakülge ja jalad oleksid suunatud allapoole. Väike süvend ülaosas suurendab ohutust ja pakub kaitset kaldumise eest. Resti ümber olev ääris hoiab ära köögitarvete libisemise riulilt.

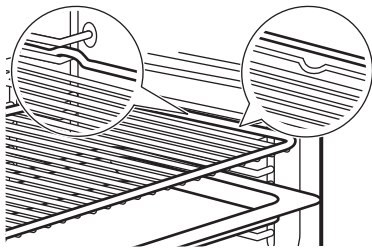

Kui teie küpsetusplaadil on kalle, paigutage see ahju sisemuse tagaosa poole.

Kui lisatarvikul on kiri, veenduge, et see oleks teie poole suunatud.

Kui kasutate küpsetusplaati, mille all on auge, asetage selle alla küpsetusplaat/pann tilkivate vedelike kogumiseks.

6. NÕUANDED JA SOOVITUSED

6.1 Soovitused söögivalmistamiseks

Tabelites esitatud temperatuurid ja küpsetusajad on ainult soovituslikud. Need sõltuvad retseptist ning kasutatava tooraine kvaliteedist ja kogusest. Kui te ei leia mõne retsepti jaoks täpseid seadeid, kasutage sarnaste toitude omi.





Ahjutasandeid loetakse altpoolt üles.

Tabelites kasutatud sümbolid:

	Toiduaine tüüp
	Küpsetusfunktsioon
	Temperatuur
	Riuli asend
	Küpsetusaeg (min)
	Lisateave

6.2 Niiske küpsetus pöördõhuga

Parimate tulemuste saamiseks järgige alltoodud tabelis olevaid soovitusi.

	°C			
Magusad rullid, 16 tükki	180	2	20–30	1)
Rullid, 9 tükki	180	2	30–40	1)
Pitsa, külmutatud, 0,35 kg	220	2	10–15	2)
Rullbiskviit	170	2	25–35	1)
Šokolaadikook	175	3	25–30	1)
Suflee, 6 tükki	200	3	25–30	3)
Biskviitainast põhi	180	2	15–25	4)

	°C			
Victoria võileib	170	2	40–50	5)
Pošeeritud kala, 0,3 kg	180	3	20–25	1)
Terve kala, 0,2 kg	180	3	25–35	1)
Kalafilee, 0,3 kg	180	3	25–30	6)
Pošeeritud liha, 0,25 kg	200	3	35–45	1)
Šašlõkk, 0,5 kg	200	3	25–30	1)
Küpsised, 16 tükki	180	2	20–30	1)
Makroonid, 24 tükki	180	2	25–35	1)
Muffinid, 12 tükki	170	2	30–40	1)
Soolased kondiitritooted, 20 tükki	180	2	25–30	1)
Muretainaküpsised, 20 tükki	150	2	25–35	1)
Koogikesed, 8 tükki	170	2	20–30	1)
Köögiviljad, pošeeritud, 0,4 kg	180	3	35–45	1)
Vegan-omlett	200	3	25–30	6)
Vahemerepärased köögiviljad, 0,7 kg	180	4	25–30	1)

- 1) Kasutage küpsetusplaati või pritsmepanni.
- 2) Kasutage ahjuresti.
- 3) Kasutage traatrestil keraamilisi portsjonivorme.
- 4) Kasutage traatrestil tordipõhjaalust.
- 5) Kasutage traatrestil küpsetusnõud.
- 6) Kasutage traatriiulil pitsapanni.

6.3 Teave katseasutustele

Testid vastavalt standardile IEC 60350-1.

Väikesed koogid, 20 tk plaadil				
	3	170	20 - 35	1)
	3	150 - 160	20 - 35	1)
	2 ja 4	150 - 160	20 - 35	1)
Õunakook, 2 vormis Ø 20 cm				
	2	180	70 - 90	2)
	2	160	70 - 90	2)
Rasvatu biskviitkook, Ø 26 cm koogivorm				
	2	170	40 - 50	2) 3)
	2	160	40 - 50	2) 3)

	2 ja 4	160	40 - 60	2) 3)
Muretaigen				
	3	140 - 150	20 - 40	1)
	2 ja 4	140 - 150	25 - 45	1)
	3	140 - 150	25 - 45	1)
Röstleib/-sai				
	4	max	1 - 5	2) 3)

1) Kasutamine Küpsetusplaat.

2) Kasutamine Traatrest.

3) Eelsoojendage ahju 10 minutit.

7. PUHASTAMINE JA HOOLDUS

7.1 Märkused puhastamise kohta

- Kasutage metallpindadele mõeldud puhastuslahust.
- Kangekaelsete plekkide korral kasutage spetsiaalset ahjupuhastusvahendit.
- Kontrollige ja puhastage ahjuõõnsuse raami ümber olevat ukse tihendit.
- Katlakivijääkide eemaldamiseks kasutage tootja soovitatud katlakivieemaldusvedelikku.
- Niiskus võib kondenseeruda seadmesse või ukse klaaspaneelidele. Kondensatsiooni vähendamiseks laske seadmel enne küpsetamist 10 minutit töötada. Ärge hoidke toitu seadmes kauem kui 20 minutit.
- Ärge peske tarvikuid nõudepesumasinas.

7.2 Restitugede

1. Veenduge, et seade on külm.
2. Tõmmake ahjuriuli tugede esiosa külgeina küljest lahti.
3. Tõmmake ahjuresti toe tagaosaga külgeina küljest lahti ja eemaldage.
4. Pange riulitoe tagasi algasendisse. Korrake samme vastupidises järjekorras.

Paigaldatud teleskoopsiinide kinnitustihvid peavad olema suunatud ettepoole.

7.3 Vesipuhastus

See puhastusprotseduur kasutab niiskust, et eemaldada ahjust sinna kogunenud rasv ja toidujäägid.

1. Kallake vesi ahju põhjas olevasse süvendisse: 300 ml.
2. Vajutage
3. Vajutage \wedge või \vee , et valida 01. Vajutage OK.
4. Laske seadmel töötada 30 min. Kui puhastamine lõpeb, kostab helisignaal. Seade lülitub välja.
5. Oodake, kuni seade jahtub. Kuivatage ahjuõõnsus pehme lapiga.

7.4 Ukse eemaldamine ja paigaldamine

Puhastamiseks saate ahjuukse ja seesmised klaaspaneelid eemaldada. Ärge kasutage ahju ilma klaaspaneelideta.

1. Avage uks täielikult ja hoidke mõlemast uksehingest kinni.
2. Tõstke ja tõmmake sulguritest, kuni need lahti klõpsatavad.

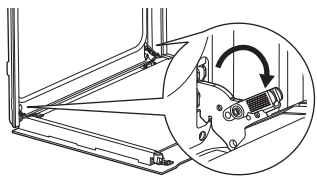

3. Sulgege ahjuuks poole peale esimeses avatud asendis. Seejärel tõstke ja tõmmake ust, et see oma kohalt eemaldada.

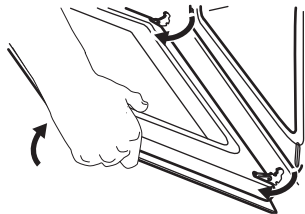

4. Asetage uks pehmele ja tasasele pinnale.
5. Vajutage ukse ülemises servas olevat ukseliistu **A** kummaltil küljelt sissepoole, et klamberkinnitus vabastada.

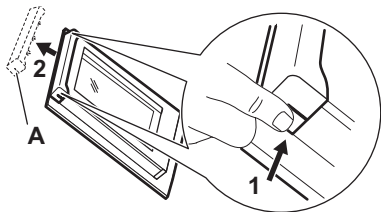

6. Eemaldamiseks tõmmake ukseliistu ettepoole.

8. TÕRKEOTSING

Kui te ei suuda probleemile ise lahendust leida, siis võtke ühendust edasimüüja või teeninduskeskusega. Teenindusandmed on märgitud esiraamil asuvale andmeplaadile. See nähtav ukse avamisel. Ärge eemaldage andmeplaati.

Te ei saa seadet aktiveerida ega käitada. – Seade ei ole vooluvõrguga või on ühendatud valesti.

Seade on sisse lülitatud, kuid ei soojene.

- Lukk on sisse lülitatud.

7. Hoidke ukse klaaspaneeli ülaservast ühekaupa kinni ja tõmmake need, suunaga üles, juhikust välja. Jälgige, et klaas libiseks hoidikutest täielikult välja.



8. Puhastage klaaspaneeli seebi ja veega. Kuivatage klaaspaneeli ettevaatlikult. Ärge peske klaaspaneeli nõudepesumasinas.
9. Pärast puhastamist paigaldage klaaspaneelid ja ahjuuks.

Veenduge, et asetate klaaspaneelid tagasi õiges järjekorras. Kontrollige, kas klaaspaneeli küljel on sümbol / pealetrükk. Printimisala **B** (kui see on olemas) peab olema suunatud ahju sisemuse suunas. Kui uks on õigesti paigaldatud, kuulete sulgurite kinnitamisel klõpsatust.

7.5 Lambi vahetamine

Ühenda seade vooluvõrgust lahti ja oodake, kuni see on külm.

Asendage lambipirn sobiva 300 °C taluva kuumakindla pirniga.

Tagumine lamp

1. Klaaskatte eemaldamiseks keerake seda.
2. Puhastage klaaskate.
3. Asendage lamp.
4. Paigaldage klaaskate.

- Automaatne väljalülitus on aktiveeritud.

Lamp ei tööta. - Lamp on läbi põlenud. Vahetage lamp.

Lamp on välja lülitatud. – Niiske küpsetus pöördõhuga – on aktiveeritud.

Ukse tihend on kahjustatud. - Ärge seadet kasutage. Võtke ühendust volitatud teeninduskeskusega.

Ekraanile on kuvatud "00:00". – Toimunud on elektrikatkestus. Seadke kellaag.

9. ENERGIATÕHUSUS

9.1 Toote teabeleht ja toote teave vastavalt (EL) nr 65/2014 ja (EL) nr 66/2014

Tarnija nimi	AEG	
Mudeli tunnus	NBU5A40PE 949287028 NBU5A40PM 949287011 NBU5A43PB 949287010 OU5AB40PK 949287015 OU5AB40PM 949287012 OU5AB40WPK 949287016 TU5AB40PB 949287013 TU5AB43APB 949287023	
Energiatõhususe indeks	61.2	
Energiatõhususe klass	A++	
Energiatarve standardse koormusega, tavarežiim	0.93 kWh/tsükl	
Energiatarve standardse koormusega, ventilaatoriga režiim	0.52 kWh/tsükl	
Kambrite arv	1	
Soojusallikas	Elekter	
Helitugevus	72 l	
Ahju tüüp	Integreeritud ahi	
Mass	NBU5A40PE	29,1 kg
	NBU5A40PM	27,9 kg
	NBU5A43PB	29,7 kg
	OU5AB40PK	29,0 kg
	OU5AB40PM	29,4 kg
	OU5AB40WPK	29,0 kg
	TU5AB40PB	29,0 kg
	TU5AB43APB	30,1 kg

Seadet on testitud vastavalt: EN IEC 60350-1.

9.2 Teabenõuded vastavalt määrusele (EL) nr 2023/826

Ooterežiimis tarbitav võimsus	0,8 W
Maksimaalne aeg, mis kulub seadmel automaatselt kohaldatavale väikese energia- tarbega režiimini jõudmiseks	20 min

Seadet on testitud vastavalt: EN 50564.

9.3 Energiasäästu näpunäited

- Hoidke uks küpsetamise ajal suletuna ja ärge avage seda sageli.
- Jälgige, et uksetihend oleks puhas ja korralikult omal kohal.
- Kasutage metallist või tumedaid, mittepeegeldavaid kööginõusid.
- Jäta eelsoojendamine vahele, kui see pole vajalik.
- Minimeerige pause mitme roa küpsetamise vahel.
- Võimalusel kasutage energia kokkuhoiuks pöördõhuga küpsetusfunktsiooni.
- Kasutage toidu soojas hoidmiseks jääsoojust. Vähendage seadme temperatuuri enne keetmise lõppu miinimumini 3–10 min.
- Kui lamp pole küpsetamise ajal vajalik, lülitage see välja. Vt jaotist Seaded.
- Niiske küpsetus pöördõhuga (ainult valitud mudelid) - Seda funktsiooni kasutati energiaklassi ja ökodisaini nõuete järgimiseks (vastavalt EU 65/2014 ja EU 66/2014). Katsed kooskõlas: IEC/EN 60350-1. Ahjuuks peab küpsetamise ajal olema suletud, et vältida kasutatava funktsiooni katkestamist ja tagada ahju töötamine võimalikult suure energiatõhususega. Selle funktsiooni kasutamisel lülitub lamp automaatselt välja. Mõne mudeli puhul kulub selleks 30 s.
- Automaatne väljalülitamine – kui küpsetusfunktsioon on aktiivne ja seadeid ei muudeta, lülitub seade ohutuse huvides teatud aja möödudes automaatselt välja. Et küpsetusfunktsiooni kauem kasutada, määrake küpsetusaeg. Automaatne väljalülitus ei kehti, kui lamp põleb või koos funktsiooniga: .
 - 12,5 h: 30–115 °C
 - 8,5 h: 120–195 °C
 - 5,5 h: 200–245 °C
 - 3 h: 250–maksimum °C

10. KESKKONNAASPEKTID

Ringlussevõttu tuleb saata materjalid, millel on sümbol . Ringlussevõtuks pange pakend vastavatesse konteineritesse. Aidake hoida keskkonda ja inimeste tervist ning suunake elektri- ja elektroonikaseadmete jäät-

med ringlusse. Ärge visake ära seadmeid, mis on tähistatud sümboliga  majapidamisjäätmete hulka. Viige seade kohalikku jäätmesortimispunkti või pöörduge abi saamiseks kohalikku omavalitsusse.

LATVIEŠU

1. DROŠĪBAS NORĀDĪJUMI.....	14
2. DROŠĪBAS NORĀDĪJUMI.....	16
3. PRODUKTA APRAKSTS.....	18
4. PIRMS PIRMĀS LIETOŠANAS.....	18
5. IKDIENAS LIETOŠANA.....	18

6. IETEIKUMI UN PADOMI.....	21
7. APKOPE UN TĪRĪŠANA.....	22
8. TRAUCĒJUMMEKLĒŠANA.....	23
9. ENERGOEFEKTIVITĀTE.....	24
10. AR VIDĪ SAISTĪTI APSVĒRUMI.....	25

Izmaiņu tiesības rezervētas.

1. DROŠĪBAS NORĀDĪJUMI

Pirms ierīces uzstādīšanas un lietošanas rūpīgi izlasiet pievienotos norādījumus. Ražotājs neatbild par savainojumiem un bojājumiem, kas radušies ierīces nepareizas uzstādīšanas vai lietošanas rezultātā. Vienmēr glabājiet šīs instrukcijas drošā, pieejamā vietā, lai tās varētu izmantot nākotnē.

1.1 Bērnu un neaizsargātu personu drošība

- Šo ierīci drīkst izmantot bērni no 8 gadu vecuma un cilvēki ar ierobežotām fiziskām, sensorām vai garīgām spējām vai pieredzes un zināšanu trūkumu atbil-

dīgas personas uzraudzībā vai, ja tie ir informēti par ierīces drošu lietošanu un izprot potenciālos riskus.

Bērniem no līdz 8 gadu vecumam un personām ar ļoti plašu un sarežģītu invaliditāti jāliedz piekļuve ierīcei, ja vien tos nepārtraukti neuzrauga.

- Bērni jāuzrauga, lai viņi nerotaļātos ar ierīci.
- Sargiet no bērniem iepakojumu un utilizējiet to pareizi.
- **BRĪDINĀJUMS!** Ierīce un tās piekļūstamās detaļas lietošanas laikā sakarst. Lietošanas un atdzišanas laikā neļaujiet ierīces tuvumā atrasties bērniem un mājdzīvniekiem.

- Ieslēdziet bērnu drošības sistēmu, ja tāda ir pieejama.
- Bērni nedrīkst tīrīt vai apkopt ierīci bez uzraudzības.

1.2 Vispārējā drošība

- Šī ierīce paredzēta tikai ēdiena gatavošanai.
- Šī ierīce ir izstrādāta tikai izmantošanai mājas apstākļos un telpās.
- Šo ierīci var izmantot birojā, viesnīcu numuros, naktsmītnēs, lauku viesu mājās un citās līdzīgās uzturēšanās vietās, kur tā netiek lietota intensīvāk kā parastā mājāsaimniecībā.
- Nelietojiet ierīci pirms tās iebūvēšanas.
- Pirms visu veidu apkopes veikšanas atvienojiet ierīci no elektrotīkla.
- Ja elektrības vads ir bojāts, tas jānomaina ražotājam, pilnvarotam servisa centram vai citam līdzīgi kvalificētam speciālistam, lai izvairītos no elektrības trieciena riska.
- **BRĪDINĀJUMS!** Pirms spuldzes nomaiņas pārliciniet-

ties, ka ierīce ir izslēgta, lai izvairītos no strāvas trieciena iespējamības.

- **BRĪDINĀJUMS!** Ierīce un tās piekļūstamās detaļas lietošanas laikā sakarst. Nepieskarieties sildelementiem un ierīces iekšienes virsmai.
- Vienmēr izmantojiet cimdus, lai izņemtu vai ievietotu papildpiederumus vai gatavošanas traukus.
- Lai izņemtu plauktu balstus, vispirms pavelciet nost no sānu sienām plauktu balsta priekšpusi, un tad aizmugurējo daļu. Uzstādiet plauktu atbalstus, veicot iepriekšminētās darbības pretējā secībā.
- Ierīces tīrīšanai neizmantojiet tvaika tīrītāju.
- Plīts virsmas stikla durvju tīrīšanai neizmantojiet raupjus, abrazīvus tīrīšanas līdzekļus vai asus metāla skrāpjus, jo tie var saskrāpēt virsmas, un tādējādi stikls var saplīst.

2. DROŠĪBAS NORĀDĪJUMI

2.1 Uzstādīšana

BRĪDINĀJUMS!

Ierīci drīkst uzstādīt tikai sertificēti speciālisti.

- Noņemiet visu iesaiņojumu.
- Neuzstādiēt un nelietojiet bojātu ierīci.
- Ievērojiet instalācijas norādījumus, kas pieejami mūsu tīmekļa vietnē.
- Pārvietojiet ierīci uzmanīgi, jo tā ir smaga. Izmantojiet aizsargcimdus un slēgtus apavus.
- Nevelciet ierīci aiz roktura.
- Uzstādiēt ierīci drošā un piemērotā vietā, kas atbilst uzstādīšanas prasībām.
- Nodrošiniet starp blakus uzstādītām ierīcēm piemērotu attālumu.
- Pirms ierīces uzstādīšanas pārliecinieties, ka tā stāv taisni un durvis atveras bez ierobežojumiem.
- Ierīce ir aprīkota ar elektrisku dzesēšanas sistēmu. Tā ir jādarbina ar elektrības padevi.

2.2 Pieslēgums elektrotīklam

BRĪDINĀJUMS!

Ugunsgrēka un elektrošoka risks!

- Elektroapgādes pieslēgums jāveic sertificētam elektrīķim.
- Pārliecinieties, ka tehnisko datu plāksnītē norādītie parametri atbilst elektrotīkla parametriem.
- Ierīce ir jāsazemē. Vienmēr izmantojiet pareizi uzstādītu un drošu elektrotīkla kontaktligzdu.
- Neizmantojiet vairāku kontaktspraudņu adapterus un pagarinātājus.
- Nebojājiet strāvas kabeli un spraudni. Ja kabelis vai spraudnis jānomaina, tas jādara mūsu pilnvarotajā servisa centrā.
- Neļaujiet elektrotīkla kabeļiem pieskarties ierīces durvīm vai vietai zem ierīces, it īpaši tad, kad tā darbojas vai kad durvis ir karstas.
- Spriegumvadošo un izolēto detaļu triecienaizsardzības sistēmai ir jābūt droši nostiprinātai, un to nav iespējams noņemt bez instrumentiem.
- Ievietojiet strāvas spraudni kontaktligzdā tikai uzstādīšanas beigās. Nodrošiniet, ka

pēc uzstādīšanas strāvas kontaktdakšai var piekļūt.

- Ja kontaktlīgzdai ir vaļīgs savienojums, nepieslēdziet tai kontaktspraudni.
- Neatvienojiet ierīci, velkot aiz strāvas kabeļa. Vienmēr turiet strāvas kontaktdakšu.
- Izmantojiet tikai atbilstošas izolācijas ierīces: automātslēdzus, drošinātājus (no turētājiem izskrūvējamus drošinātājus), zemējuma noplūdes automātslēdzus un savienotājus.
- Elektroinstalācijā jābūt uzstādītai izolācijas ierīcei, kas atslēdz ierīci no elektrotīkla visos polos; kontaktu atvēruma platumam jābūt vismaz 3 mm.
- Šī ierīce ir aprīkota ar barošanas vadu un kontaktdakšu.

Uzstādīšanai un nomaīnai Eiropā piemērotie kabeļu veidi:

H07 RN-F, H05 RN-F, H05 RRF, H05 VV-F, H05 V2V2-F (T90), H05 BB-F

Kabeļa dati ir norādīti Tehnisko datu plāksnītes kopjaudas sadaļā. Tāpat jūs varat aplūkot tabulu:

Kopējā jauda (W)	Vada šķērsriezums (mm ²)
maksimāli 1,380	3x0.75
maksimāli 2,300	3x1
maksimāli 3,680	3x1.5

Zemējuma vadam (zaļas/dzeltenas krāsas kabelis) jābūt par 2 cm garākam nekā brūnajam fāzes un zilajam neitrālajiem kabeļiem.

2.3 Lietošana

BRĪDINĀJUMS!

Pastāv traumu, apdegumu, elektrošoka vai sprādziena risks.

- Nepārveidojiet šo ierīci.
- Pārliecinieties, ka ventilācijas atveres nav nosprostotas.
- Lietošanas laikā neatstājiet ierīci bez uzraudzības.
- Izslēdziet ierīci pēc katras lietošanas reizes.
- Ierīces durvis tās darbības laikā atveriet uzmanīgi, jo no ierīces var izplūst karsts

gais un uzliesmojoši alkoholu saturošu sastāvdaļu gāzu maisījumi.

- Nelietojiet ierīci ar mitrām rokām, vai ja ierīce saskārusies ar ūdeni.
- Nepielietojiet spiedienu uz cepeškrāsns durvīm.
- Nelietojiet ierīci kā darba virsmu vai uzglabāšanai paredzētu virsmu.
- Nodrošiniet, ka durvju atvēršanas laikā ierīces tuvumā nav dzirksteļu un atklātas liesmas.
- Konservēšanai izmantojiet tikai apstiprinātus stikla traukus un burkas.
- Nelietojiet uzliesmojošus produktus ierīces tuvumā.

BRĪDINĀJUMS!

Pastāv ierīces bojājumu risks.

- Lai novērstu emaljas bojājumus vai krāsas maiņu atcerieties tālāk norādīto.
 - Nenovietojiet cepešpannas vai priekšmetus tieši uz tilpnes pamatnes.
 - Nelieciet alumīnija foliju tieši uz tilpnes pamatnes.
 - neļējiet ūdeni karstā ierīcē.
 - Pēc gatavošanas neatstājiet ierīcē mitrus traukus un ēdienu.
 - Papildpiederumus izņemiet un uzstādiet uzmanīgi.
- Emaljas vai nerūsējošā tērauda krāsas maiņa neietekmē ierīces darbību.
- Mitrām kūkām izmantojiet dziļu pannu, jo augļu sulas var izraisīt nenotīrāmus traipus.
- Vienmēr gatavojiet pārtiku ar aizvērtām ierīces durvīm.
- Ja ierīce ir uzstādīta aiz mēbeļu paneļa, ierīces lietošanas laikā un kamēr ierīce nav pilnībā atdzisusi, neaizveriet paneli, lai novērstu siltuma un mitruma izraisītus bojājumus.
- Attiecībā uz lampu(-ām), kas atrodas šī izstrādājuma iekšpusē, un rezerves daļu lampām, ko pārdod atsevišķi: šīs lampas ir izstrādātas, lai izturētu ārkārtējus fiziskus apstākļus sadzīves tehnikā, piemēram, temperatūru, vibrāciju, mitrumu, vai ir paredzētas informācijas signalizēšanai par ierīces darbības stāvokli. Tās nav paredzētas citiem lietošanas veidiem un nav piemērotas māsājniecības telpu apgaismojumam.

- Šis ražojums satur gaismas avotu, kura energoefektivitātes klase ir G.
- Izmantojiet tikai spuldzes ar tādām pašām specifikācijām).
- Lai salabotu ierīci, sazinieties ar pilnvarotu servisa centru. Izmantojiet tikai oriģinālās rezerves daļas.

2.4 Apkope un tīrīšana

BRĪDINĀJUMS!

Pastāv traumu, ugunsgrēka vai ierīces bojājumu risks.

- Pirms apkopes izslēdziet ierīci un atvienojiet to no strāvas.
- Pārliecinieties, ka ierīce ir atdzisusi, lai izvairītos no stikla saplīšanas. Ja durvju stikla paneli ir bojāti, sazinieties ar pilnvaroto servisa centru, lai tos nomainītu.
- Izņemot durvis no ierīces, ievērojiet piesardzību, jo tās ir smagas.
- Pēc katras lietošanas reizes iztīriet un izslaukiet ierīci, tās tilpni un papildpiederumus, lai novērstu tvaika kondensāciju, koroziju un virsmas bojājumus.
- Regulāri pārbaudiet, vai ierīcei nav nolietotā pazīmju, kas to varētu padarīt nepiemērotu saskarei ar pārtiku, piemēram, plaisu, pūslīšu, materiālu atslāņošanās, saraušanās, lipīguma, korozijas vai citu redzamu izmaiņu tekstūrā vai izskatā. Lai novērstu bojājumus, ievērojiet tīrīšanas un kopšanas norādījumus.
- Ierīces un papildpiederumu tīrīšanai izmantojiet mikrošķiedras drānu, siltu ūdeni un neitrālus mazgāšanas līdzekļus. Nelietojiet abrazīvus līdzekļus, sūkļus, šķīdinātājus, asus vai metāla priekšmetus.
- Lietojot cepeškrāsns tīrīšanas aerosolu, ievērojiet uz iepakojuma sniegtos drošības norādījumus.

2.5 Utilizācija

BRĪDINĀJUMS!

Pastāv traumu un nosmakšanas risks.

- Sazinieties ar vietējās pašvaldības iestādēm, lai noskaidrotu, kā utilizēt ierīci.
- Atvienojiet ierīci no elektrotilkla, pēc tam nogrieziet elektrības kabeli un to izmetiet.

3. PRODUKTA APRAKSTS

3.1 Vispārējs pārskats

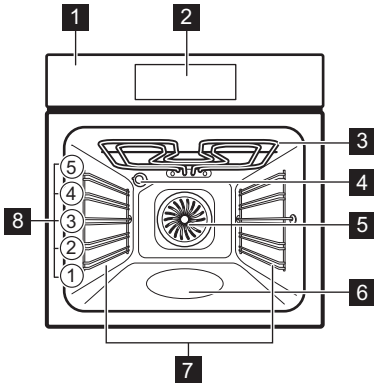

- 1 Vadības panelis
- 2 Displejs
- 3 Sildelements
- 4 Lampa
- 5 Ventilators

- 6 Cepeškrāsns tilpnes reljefs — Tvertne tīrīšanai ar ūdeni
- 7 Plaukta atbalsts, izņemams
- 8 Plauktu līmeņi

3.2 Skārienlauki

	Lai ieslēgtu un izslēgti iekārtu.
	Lai pārvietotos pa izvēlni.
	Lai pielāgotu iestatījumus.
	Spiediet, lai iestatītu funkciju: AirFry.
	Lai iestatītu gatavošanas palīga funkciju.
	Lai iestatītu taimera funkcijas.
	Lai ievadītu iestatījumus.
	Lai apstiprinātu savu izvēli.

4. PIRMS PIRMĀS LIETOŠANAS,

4.1 Laika iestatīšana

- Spiediet **+** vai **-**, lai iestatītu stundas un minūtes.
- Spiediet **OK**, lai apstiprinātu.

4.2 Iepriekšēja karsēšana un tīrīšana

Uzsildiet tukšu ierīci, lai likvidētu visus aromātus. Vēdiniet telpu.



- Izņemiet no cepeškrāsns visus piederumus un plauktu balstus.
- Iestatiet katru funkciju uz maksimālo temperatūru un ļaujiet ierīcei darboties noteiktu laiku: 1 st, 15 min, 15 min. Skatiet sadaļu Ikdienas lietošana.
- Izslēdziet ierīci un ļaujiet tai atdzist.
- Iztīriet ar mikrošķiedras drānu, siltu ūdeni un maigu mazgāšanas līdzekli. Ievietojiet atpakaļ piederumus un plauktu balstus.

5. IKDIENAS LIETOŠANA

5.1 Gatavošanas funkcijas







- Karsēšana ar ventilatoru:** Vienmērīga cepšana, saudzīgums, kaltēšana
- AirFry:** Ēdiena cepšana ar mazāku daudzumu eļļas un bez cepamā papīra.

- Saldēta pārtika:** Fritēti kartupeļi, kartupeļu kroketes, pildītie rullīši
- Picas funkcija:** Picas cepšana
- Apakškarsēšana:** Kūku cepšana

	Atkausēšana: Atkausēšana
	Ventilatora kars. ar mitrumu: Cepšana
	Grils: Grauzdēšana, grilēšana
	Infratermiskā grilēšana: Gaļas cepšana, aprūnīnāšana
	Uzsildīšana: Karsēšana, gatavošana

Dažu cepeškrāsns funkciju darbības laikā, kad temperatūra nokrīt zem 80°C, apgaismojums var automātiski izslēgties.

5.2 Iestatījums: gatavošanas funkcijas





1. Spiediet , lai ieslēgtu ierīci.
2. Spiediet  vai , lai pārslēgtu funkcijas.
3. Spiediet  vai , lai iestatītu temperatūru.
4. Ja nepieciešams, iestatiet taimera funkcijas.
5. Spiediet **OK**.
6. Lai izslēgtu gatavošanas funkciju, nospiediet .

Lai nomainītu funkciju, spiediet  un izslēdziet ierīci, pēc tam nospiediet to vēlreiz, lai ierīci atkal ieslēgtu.



— Progresa josla: vizuāli norāda, kad ierīcē sasniegta iestatītā temperatūra vai pagājis gatavošanas laiks.

»» Ātrā uzsildīšana – nospiediet un turiet **OK** 3 sekundes uzkaršēšanas fāzes laikā, lai saīsinātu karsēšanas laiku. Šī iespēja ir pieejama dažām gatavošanas funkcijām. Ventilators var ieslēgties automātiski.

5.3 Taimeris







1. Spiediet .
2. Spiediet  vai , lai izvēlētos taimera funkciju.
3. Spiediet  vai , lai iestatītu laiku. Spiediet **OK**.

Lai atceltu taimera funkciju, nospiediet un 3 sekundes turiet nospiešu .









Taimera funkcijas	
	Laika atskaites iestatīšana. Beidzoties iestatītajam laikam, atskan skaņas signāls.
	Laika atskaites iestatīšana. Kad taimeris iestatītais laiks beidzas, atskan signāls un gatavošana apstājas.
	Ēdiena gatavošanas sākuma un/vai beiguma atlikšana.
Laika skaitīšana	Laiks, cik ilgi ierīce darbojas no brīža, kad ieslēgta funkciju. To varat atiestatīt taimera izvēlnē.

5.4 Gatavošanas palīgs

Gatavošanas palīgs apakšizvēlnē atrodamas programmas, kas paredzētas īpašiem ēdieniem. Programmas sākas ar piemērotiem iestatījumiem. Jūs varat pielāgot laiku un temperatūru gatavošanas laikā.

1. Spiediet , lai ieslēgtu ierīci.
2. Spiediet .
3. Spiediet  vai , lai izvēlētos gatavošanas palīga funkcijas.
4. Spiediet  vai , lai vajadzības gadījumā pielāgotu iestatījumus.
5. Spiediet **OK**, lai apstiprinātu.
6. Kad funkcija beidz darbību, pārbaudiet, vai ēdiens ir gatavs. Pagariniet gatavošanas laiku pēc nepieciešamības. Izmantojot gatavošanas palīgu ar pārtikas termozondi, kārtība ir tāda pati.

Apakšizvēlne: Gatavošanas palīgs

Apzīmējumi	
	Pieejama svara pielāgošana.
	Pirms ēdiena gatavošanas uzsildiet ierīci.
	Plaukta līmenis. Skatiet sadaļu Produkta apraksts.
Ēdieni	
	Pica   2 cepamā paplāte , izklāta ar cepamo papīru
	Vista 1–1,5 kg; svaiga   2 cepamā paplāte , Gatavošanas laika vidū apgrieziet gaļu otrādi, lai tā iegūtu vienlīdzīgu brūnumu.

Ēdieni	
Liellopa gaļa 1–1,5 kg; 4–5 cm biezi gabali	2 cepamā paplāte Pāris minūtes apcepiet galu karstā pannā. Ievietojiet iekārtā.
Filejas	3 dziļais sacēpuma trauks uz stieplu režģa
Lazanja 1–1,5 kg	2 dziļais sacēpuma trauks uz stieplu režģa
Sāļais pīrāgs	2 cepamā veidne uz stieplu režģa
Kartupeļi 1 kg	2 cepamā paplāte Novietojiet veselus nemizotus kartupeļus uz cepamās paplātes.
Dārzenu sacēpums 1–1,5 kg	3 cepamā paplāte, izklāta ar cepamo papīru Sagrieziet dārzeņus šķēlēs.
Kēksiņi	3 kēksiņu panna uz stieplu režģa
Čabata 0,8 kg	2 cepamā paplāte, izklāta ar cepamo papīru Baltmaizei nepieciešams ilgāks laiks.

5.5 Iestatījumi

1. Spiediet , lai ieslēgtu ierīci.
2. Spiediet , lai piekļūtu iestatījumiem.
3. Spiediet vai , lai pielāgotu iestatījumus. Spiediet **OK**.
4. Spiediet vai , lai pielāgotu vērtību.
5. Spiediet **OK**, lai apstiprinātu vai izietu no pielāgošanas režīma.
6. Spiediet , lai izietu no iestatījumiem.

Apakšizvēlne: Iestatījumi

Iestatījums	Vērtība
01 Tīrīšana	Tīrīšana ar ūdeni
02 Diennakts laiks	Mainīt
03 Apgaismojums (lampa)	Ieslēgt/Izslēgt
04 Ātrā uzsilšana	Ieslēgt/Izslēgt
05 Laika skaitīšana	Ieslēgt/Izslēgt

Iestatījums	Vērtība
06 Displeja spilgtums	1–5
07 Taustiņu skaņa	Beep, Clic, None
08 Skaņas signāla skaļums	1–4
09 -	-
10 Termozonde ¹⁾	1 – brīdinājums, 2 – brīdinājums un apturēšana
11 Tīrīšanas atgādinājums ¹⁾	Ieslēgt/Izslēgt
12 -	-
13 Demonstrācijas režīms	Aktivizācijas kods: 2468
14 Programmatūras versija	Pārbaude
15 Nodzēst visus iestatījumus	Jā / Nē

¹⁾ tikai atsevišķiem modeļiem

Pēc noklusējuma iestatījumi sākas ar **02**. Lai pārvietotos, izmantojiet un .

5.6 Bloķēšana

Šī funkcija novērš nejašu ierīces funkcijas maiņu.

To aktivizējot ierīces lietošanas laikā, vadības panelis tiek nobloķēts, nodrošinot ka netiek ietekmēti tajā brīdī izmantotie gatavošanas iestatījumi.

Aktivizējot laikā, kad ierīce netiek lietota, vadības panelis ir bloķēts, lai ierīce netīšām netiktu ieslēgta.

– nospiediet un turiet, lai ieslēgtu un izslēgtu funkciju.

– mirgo 3 reizes, kad ir ieslēgta bloķēšana.

5.7 Papildpiederumi



Piederumi pieejami atkarībā no modeļa. Skenējiet QR kodu, lai pārbaudītu, kā lietot ierīces komplektācijā iekļautos piederumus. Varat pasūtīt papildpiederumus atsevišķi. Lai iegūtu papildinformāciju, lūdzu, sazinieties ar savu vietējo tirgotāju.

Ievietojiet piederumu (stieplu režģi/paplāti) starp plauktu balsta vadotnēm. Pārliecinieties, vai plaukts pieskaras cepeškrāsnis iekš-

pusēs aizmugurei un kājiņās ir vērstas uz leju. Neliels padziļinājums augšpusē palielina drošību un nodrošina aizsardzību pret apgāšanos. Plaukta apmale neļauj ēdiena gatavošanas traukiem no tā noslidēt.

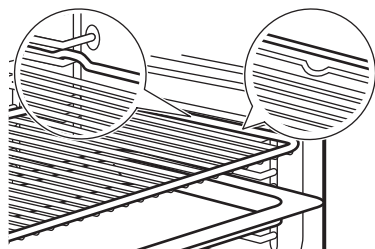

Ja jūsu paplātei ir slīpums, novietojiet to cepeškrāsns iekšpusē aizmugures virzienā.

Ja uz piederuma ir uzraksts, pārliecinieties, ka tas ir vērsts pret jums.

Ja izmantojat paplāti ar caurumiem, novietojiet paplāti/pannu zem tās, lai savāktu pilošus šķidrumus.

6. IETEIKUMI UN PADOMI

6.1 Gatavošanas ieteikumi

Tabulās norādītā temperatūra un cepšanas laiki ir tikai orientējoši. Tie ir atkarīgi no receptēm un izmantoto sastāvdaļu kvalitātes un daudzuma. Ja nevarat atrast iestatījumus konkrētai receptei, meklējiet tai līdzīgu.

Skatiet cepšanas pozīcijas no cepeškrāsns apakšas.

Tabulās izmantotie simboli:





	Ēdiena veids
	Gatavošanas funkcija
°C	Temperatūra
	Plaukta līmenis
	Gatavošanas laiks (min)
	Papildinformācija

6.2 Ventilatora kars. ar mitrumu

Labāka rezultāta gūšanai ievērojiet laikus, kas uzskaitīti tabulā.

	°C			
Smalkmaizītes, 16 gabali	180	2	20–30	1)
Maizītes, 9 gabali	180	2	30–40	1)
Pica, saldēta, 0,35 kg	220	2	10–15	2)
Rulete	170	2	25–35	1)
Šok. kūkss ar riekstiem	175	3	25–30	1)







	°C			
Suflē, 6 gabali	200	3	25–30	3)
Biskvītkūkas pīrāga pamatne	180	2	15–25	4)
Biskvītkūka ar pildījumu	170	2	40–50	5)
Vārīta zivs, 0,3 kg	180	3	20–25	1)
Vesela zivs, 0,2 kg	180	3	25–35	1)
Zivs fileja, 0,3 kg	180	3	25–30	6)
Vārīta gaļa, 0,25 kg	200	3	35–45	1)
Šašliks, 0,5 kg	200	3	25–30	1)
Cepumi, 16 gabali	180	2	20–30	1)
Makarūni, 24 gabali	180	2	25–35	1)
Kēksiņi, 12 gabali	170	2	30–40	1)
Sājā mīkla, 20 gabali	180	2	25–30	1)
Smilšu mīklas cepumi, 20 gabali	150	2	25–35	1)
Tartletes, 8 gabali	170	2	20–30	1)
Dārzeni, vārīti, 0,4 kg	180	3	35–45	1)













	°C			
Veģetārā omlete	200	3	25–30	6)
Vidusjūras dārzeņi, 0,7 kg	180	4	25–30	1)

- 1) Izmantojiet cepamo paplāti vai dziļo pannu.
- 2) Lietojiet režģi.
- 3) Izmantojiet keramikas cepamtrauciņus uz restotā plaukta.
- 4) Izmantojiet pīrāga pamatni uz restotā plaukta.
- 5) Izmantojiet cepamtrauku uz restotā plaukta.
- 6) Izmantojiet picas pannu uz restotā plaukta.

6.3 Informācija testēšanas iestādēm

Pārbaudes saskaņā ar IEC 60350-1.

		°C		
Kūciņas, 20 vienā paplātē				
	3	170	20 - 35	1)
	3	150 - 160	20 - 35	1)
	2 un 4	150 - 160	20 - 35	1)
Ābolu pīrāgs, 2 veidnes Ø20 cm				

		°C		
	2	180	70 - 90	2)
	2	160	70 - 90	2)
Biskvītkūka bez taukvielām, kūkas veidne Ø 26 cm				
	2	170	40 - 50	2) 3)
	2	160	40 - 50	2) 3)
	2 un 4	160	40 - 60	2) 3)
Smilšu mīklas cepumi				
	3	140 - 150	20 - 40	1)
	2 un 4	140 - 150	25 - 45	1)
	3	140 - 150	25 - 45	1)
Karstmaize				
	4	maks.	1 - 5	2) 3)

- 1) Izmantojiet Cepamā paplāti.
- 2) Izmantojiet Restots plaukts.
- 3) Iepriekš sakarsējiet ierīci 10 minūtes.

7. APKOPE UN TĪRĪŠANA

7.1 Piezīmes par tīrīšanu

- Metāla virsmu tīrīšanai izmantojiet tīrīšanas šķīdumu.
- Noturīgiem traipiem izmantojiet īpašu cepeškrāsns tīrīšanas līdzekli.
- Notīriet un pārbaudiet durvju blīvi ap cepeškrāsns ietvaru.
- Kalķakmens atlikumu noņemšanai izmantojiet ražotāja ieteikto šķidro kalķakmens noņemšanas līdzekli.
- Ierīcē vai uz durvju stikla paneliem var uzkrāties mitrums. Lai mazinātu kondensēšanos, pirms gatavošanas ļaujiet ierīcei darboties 10 minūtes. Neglabājiet pārtikas produktus ierīcē ilgāk par 20 minūtēm.
- Nemazgājiet papildpiederumus trauku mazgājamajā mašīnā.

7.2 Plauktu balstu

1. Pārbaudiet, vai ir ierīce ir atdzisusi.
2. Pavelciet plauktu atbalstu priekšējo daļu nost no sānu sienas.

3. Pavelciet plaukta balsta aizmugurējo daļu nost no sānu sienas un izņemiet to.
4. Ievietojiet plauktu balstus atpakaļ sākotnējā stāvoklī. Atkārtojiet darbības apgrieztā secībā.

Ja komplektā iekļautas teleskopiskās vadotnes, to stiprinājuma tapām jābūt vērstām uz priekšu.

7.3 Tīrīšana ar ūdeni

Šī tīrīšanas procedūra izmanto mitrumu, lai notīrītu no ierīces tauku un pārtikas atlikumus.

1. Ielejiet cepeškrāsnī ūdeni: 300 ml.
2. Spiediet .
3. Spiediet ^ vai v, lai atlasītu **01**. Spiediet **OK**.
4. Ļaujiet ierīcei darboties 30 min. Beidzoties tīrīšanas ciklam, atskan signāls. Ierīce izslēdzas.
5. Uzgaidiet, līdz ierīce atdziest. Nosusiniet cepeškrāsns iekšieni ar mīkstu drānu.

7.4 Durvju noņemšana un uzstādīšana

Durvju un iekšējos stikla paneļus var izņemt, lai notīrītu. Nelietojiet cepeškrāsni bez stikla paneļiem.

1. Atveriet durvis līdz galam un turiet abas eņģes.
2. Paceliet un velciet aizslēgus uz aizmuguri, līdz tie noklikšķ.

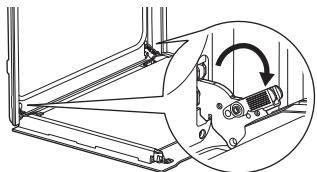

3. Aizveriet cepeškrāsns durvis pusatvērtā stāvoklī līdz pirmajai atvēršanas pozīcijai. Tad paceliet un pavelciet, lai izceltu ārā durvis.

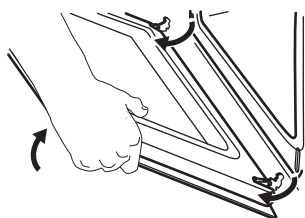

4. Novietojiet durvis uz stabilas virsmas, kas pārklāta ar mīkstu drānu.
5. Turiet durvju augšdaļā esošo apmali **A** no abām pusēm un bīdīet to uz iekšpusi, lai atbrīvotu spraudņa blīvi.

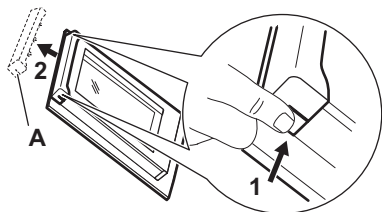

6. Pavelciet durvju apmali uz priekšu, lai to izceltu.
7. Turiet durvju stikla paneļus aiz to augšējās malas un velciet tos ārā no vadotnēm vienu pēc otra virzienā uz augšu. Pārliecinieties, lai stikls izsīdētu ārā no balsta pilnībā.

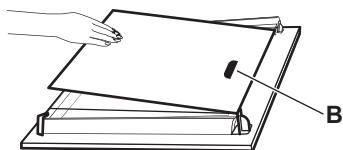

8. Notīriet stikla paneļus ar ūdeni un ziepēm. Uzmanīgi nosusiniet stikla paneļus. Nemazgājiet stikla paneļus trauku mazgājamajā mašīnā.
9. Pēc tīrīšanas uzstādiat stikla paneļus un cepeškrāsns durvis.

Nodrošiniet, ka stikla paneļi tiek ievietoti pareizā secībā. Sameklējiet simbolu / apdruku uz stikla paneļa malas. Apdrukātajai zonai **B** (ja tāda ir) jābūt vērstai uz cepeškrāsns iekšpusi. Ja durvis ir uzstādītas pareizi, aizverot aizslēgus, jūs dzirdēsiet klikšķi.

7.5 Spuldzes maiņa

Atvienojiet ierīci no elektroīkla un nogaidiet, līdz tā ir atdzisusi.

Nomainiet cepeškrāsns lampu ar piemērotu 300 °C siltumizturīgu cepeškrāsns lampu.

Aizmugures lampa

1. Pagrieziet stikla pārsegu, lai to izņemtu.
2. Notīriet stikla pārsegu.
3. Nomainiet lampu.
4. Ievietojiet stikla pārsegu.

8. TRAUCĒJUMMEKLĒŠANA

Ja nevarat rast risinājumu, sazinieties ar ierīces izplatītāju vai pilnvarotu servisa centru. Informācija par servisu ir norādīta tehnisko datu plāksnītē, kas atrodas rāmja priekšpusē. Tā ir redzama, kad atverat durvis. Nenoņemiet tehnisko datu plāksnīti.

Ierīci nevar ieslēgt vai darbināt. – Ierīce nav pievienota elektroīklam vai ir tam pievienota nepareizi.

Ierīce neuzsilst.

- Ir aktivizēts Bloķēšana.

- Aktivizēta automātiskā izslēgšanās.

Spuldze nedeg. – Spuldze ir izdegusi. Noņemiet spuldzi.

Spuldze nedeg. – Ieslēgta funkcija Ventilatora kars. ar mitrumu.

Durvju blīve ir bojāta. – Nelietojiet ierīci. Saņemieties ar pilnvarotu servisa centru.

Displejā redzams "00:00". – Bijis strāvas padeves pārtraukums. Iestatiet diennakts laiku.

9. ENERGOEFEKTIVITĀTE

9.1 Produkta informācijas lapa un produkta informācija saskaņā ar Regulu (ES) 65/2014 un (ES) 66/2014

Piegādātāja nosaukums	AEG
Modeļa identifikācija	NBU5A40PE 949287028 NBU5A40PM 949287011 NBU5A43PB 949287010 OU5AB40PK 949287015 OU5AB40PM 949287012 OU5AB40WPK 949287016 TU5AB40PB 949287013 TU5AB43APB 949287023
Energoefektivitātes indekss	61.2
Energoefektivitātes klase	A++
Energotatēriņš pie standarta jaudas slodzes tradicionālajā režīmā	0.93 kWh/ciklā
Energotatēriņš pie standarta jaudas slodzes piespiedu ventilatora režīmā	0.52 kWh/ciklā
Kameru skaits	1
Siltuma avots	Elektrība
Skaļums	72 l
Cepeškrāsns veids	Iebūvējama cepeškrāsns
Svars	NBU5A40PE 29,1 kg NBU5A40PM 27,9 kg NBU5A43PB 29,7 kg OU5AB40PK 29,0 kg OU5AB40PM 29,4 kg OU5AB40WPK 29,0 kg TU5AB40PB 29,0 kg TU5AB43APB 30,1 kg

Iekārta pārbaudīta saskaņā ar standartiem: EN IEC 60350-1.

9.2 Informācijas prasības saskaņā ar Regulu (ES) 2023/826

Jaudas patēriņš gaidstāves režīmā	0,8 W
Maksimālais laiks, kas nepieciešams, lai aprīkojums automātiski sasniegtu attiecīgo zemas jaudas režīmu	20 min

Iekārta pārbaudīta saskaņā ar standartiem: EN 50564.

9.3 Ieteikumi elektroenerģijas taupīšanai

- Gatavošanas laikā turiet durvis aizvērtas un bieži tās neviriniet.
- Raugieties, lai durvju blīve būtu tīra, un gādājiet, lai tā būtu labi nofiksēta savā pozīcijā.
- Izmantojiet metāla vai tumšu, neatstarojošu ēdiena gatavošanas trauku.
- Izlaidiet iepriekšēju uzkaršēšanu, ja tā nav vajadzīga.
- Saīsiniet laiku starp vairāku ēdienu cepšanu.
- Ja iespējams, elektroenerģijas taupīšanas nolūkā izmantojiet gatavošanas funkcijas (tikai atsevišķiem modeļiem).
- Izmantojiet atlikušo siltumu, lai uzturētu ēdienu siltu. 3–10 min pirms gatavošanas beigām samaziniet ierīces temperatūru līdz minimālajai.
- Gatavošanas laikā izslēdziet ierīces apgaismojumu, ja tas nav vajadzīgs. Skatiet sadaļu "Iestatījumi".
- Ventilatora kars. ar mitrumu (tikai atsevišķiem modeļiem) – šī funkcija tika izmantota, lai atbilstu energoefektivitātes klases un ekodizaina prasībām (saskaņā ar EU 65/2014 un EU 66/2014). Testi saskaņā ar: IEC/EN 60350-1. Cepeškrāsns durvīm jābūt aizvērtām cepšanas laikā, lai funkcija netiktu pārtraukta un cepeškrāsns darbotos ar vislielāko iespējamo energoefektivitāti. Izmantojot šo funkciju, lampa izslēdzas automātiski. Dažos modeļos tas notiek pēc 30 s.

- Automātiska izslēgšanās – drošības nolūkos, kad gatavošanas funkcija ir ieslēgta un nekādi iestatījumi netiek mainīti, ierīce pēc noteikta laika automātiski izslēgsies. Lai gatavošanas funkciju izmantotu ilgāk, iestatiet gatavošanas laiku. Automātiskā

izslēgšanās neattiecas uz ieslēgtu apgaismojumu vai uz funkciju .

- 12,5 st: 30–115 °C
- 8,5 st: 120–195 °C
- 5,5 st: 200–245 °C
- 3 st: 250 – maks. °C

10. AR VIDĪ SAISTĪTI APSVĒRUMI

Nododiet otrreizējai pārstrādei materiālus ar simbolu . Ievietojiet iepakojuma materiālus atbilstošajos konteineros to otrreizējai pārstrādei. Palīdziet aizsargāt vidi un cilvēku veselību, nododot elektrisko un elektronisko ie-

kārtu atkritumus pārstrādei. Neizmetiet ierīces, kas apzīmētas ar simbolu  kopā ar māsasaimniecības atkritumiem. Nododiet ierīci vietējā pārstrādes uzņēmumā vai sazinieties ar savu pašvaldību.

LIETUVIŅ

1. SAUGOS INFORMACIJA.....	25
2. SAUGOS INSTRUKCIJA.....	27
3. GĀMINIO APRAŠYMAS.....	29
4. PRIEŠ NAUDOJANT PIRMAJĀ KARTĀ.....	29
5. KASDIENIS NAUDOJIMAS.....	29

6. NAUDINGI PATARIMAI.....	32
7. VALYMAS IR PRIEŽIŪRA.....	33
8. GEDIMŅ ŠĀLINIMAS.....	34
9. ENERGIJOS EFEKTYVUMAS.....	35
10. APLINKOS APSAUGA.....	36

Galimi pakeitimai.

1. ⚠ SAUGOS INFORMACIJA

Priekš ierēgdami ir naudodami šj prietaisā, atidžiai perskaitykite pateiktā instrukcijā. Gāmintojas neatsako už sužālojimus ar nuostolius, patirtus dēl netinkamo prietaiso ierēgimo ar naudojimo. Instrukcijā visada laikykite saugioje ir pasiekiamoje vietoje, kad prireikus galētumēte ja pasinaudoti.

1.1 Vaiku ir pažeidžiamu žmonių sauga

- Vyresni nei 8 metų vaikai ir asmenys, turintys fizinių, ju-

timinių arba protinių sutrikimų, arba asmenys, kuriems trūksta patirties ar žinių, šj prietaisā gali naudoti tik prižiūrimi kitų arba gavę nurodymus, kaip saugiai naudotis prietaisu, jei jie supranta su prietaiso naudojimu susijusius pavojus. Mažesnių nei 8 metų vaikų ir asmenų, turinčių labai sunkiā ir sudėtingā negaliā, negalima be priežiūros leisti būti šalia prietaiso.

- Vaikus būtina nuolat prižiūrėti ir užtikrinti, kad jie ne-

žaistų su buitinais prietaisais.

- Pakuotę laikykite vaikams nepasiekiamoje vietoje ir tinkamai ją išmeskite.
- ĮSPĖJIMAS. Prietaisas ir jo pasiekiamos dalys naudojant įkaista. Naudojimo ir aušinimo metu laikykite vaikus ir naminius gyvūnus atokiau nuo jo.
- Įjunkite vaikų saugos įtaisą, jei toks yra.
- Vaikai neturi valyti ar prižiūrėti prietaiso be priežiūros.

1.2 Bendroji sauga

- Šis prietaisas yra skirtas tik maistui gaminti.
- Tai buitinis prietaisas, skirtas naudoti patalpose, vienam šeimos ūkiui.
- Šį prietaisą galima naudoti biuruose, viešbučių kambariuose, nakvynės ar svečių namuose ir kitoje panašioje aplinkoje, kur prietaiso naudojimo intensyvumas neviršija įprasto buitinio.
- Nesinaudokite prietaisu, kol jis nėra visiškai įmontuotas.
- Prieš vykdydami techninės priežiūros darbus, atjunkite prietaisą nuo maitinimo.
- Pasirūpinkite, kad pažeistą maitinimo laidą pakeistų tik

gamintojas, jo įgalioto techninės priežiūros centro darbuotojai arba atitinkamos kvalifikacijos specialistai – kitu atveju gali kilti elektros smūgio pavojus.

- ĮSPĖJIMAS: Pasirūpinkite, kad prieš keičiant lemputę prietaisas būtų išjungtas, kitaip galimas elektros smūgis.
- ĮSPĖJIMAS. Prietaisas ir jo pasiekiamos dalys naudojant įkaista. Būkite atsargūs ir nelieskite kaitinimo elementų ar prietaiso ertmės paviršių.
- Pagalbinis reikmenis arba indus iš orkaitės traukite ir į ją dėkite mūvėdami karščiui atsparias pirštines.
- Jei norite išimti padėklų laikiklius, pirmiausia iš šoninių sienelių ištraukite laikiklių priekį, o po to galą. Įdėkite lentynėles atvirkščia tvarka.
- Nenaudokite garintuvo prietaisui valyti.
- Durelių stiklo nevalykite šiurkščiu šveičiamuoju valikliu ar aštriomis metalinėmis grandyklėmis, nes galite subraižyti paviršių ir dėl to stiklas gali sudužti.

2. SAUGOS INSTRUKCIJA

2.1 Montavimas

ĮSPĖJIMAS!

Šį prietaisą įrengti privalo tik atitinkamos kvalifikacijos specialistas.

- Nuimkite visas pakavimo medžiagas.
- Neįrenkite ir nenaudokite sugadinto prietaiso.
- Vadovaukitės mūsų svetainėje pateikta montavimo instrukcija.
- Būkite atsargūs perkeldami prietaisą, nes jis sunkus. Mūvėkite apsaugines pirštines ir avėkite uždarą avalynę.
- Netraukite šio prietaiso už rankenos.
- Įrenkite prietaisą saugioje ir tinkamoje vietoje, atitinkančioje įrengimo reikalavimus.
- Būtina paisyti minimalių atstumų iki kitų prietaisų ir spintelių.
- Prieš montuodami prietaisą, įsitikinkite, kad jis stovi lygiai ir kad durelės lengvai atsidaro.
- Prietaise įrengta elektrinė aušinimo sistema. Ji turi būti prijungta prie elektros maitinimo šaltinio.

2.2 Elektros prijungimas

ĮSPĖJIMAS!

Pavojus sukelti gaisrą ir gauti elektros smūgį.

- Visus elektros darbus turi vykdyti atitinkamos kvalifikacijos specialistas.
- Įsitikinkite, kad techninių duomenų plokštelės parametrai yra suderinami su elektros tinklo maitinimo šaltinio elektros techniniais duomenimis.
- Prietaisą būtina įžeminti. Visada naudokite taisyklingai įrengtą ir įžemintą elektros lizdą.
- Nenaudokite daugiakanalių kištukų, jungiklių ir įginimo laidų.
- Stenkitės nepažeisti maitinimo kištuko ir kabelio. Jei reikia pakeisti juos, tai turi atlikti mūsų įgaliotasis techninės priežiūros centras.
- Neleiskite maitinimo kabeliams liestis prie prietaiso durelių ar žemiau esančios nišos arba būti arti jų, ypač kai jis veikia arba durelės yra karštos.

- Įtampos turinčių ir izoliuotų dalių apsauga nuo smūgio turi būti tvirtai pritvirtinta ir negali būti nuimama be įrankių.
- Įkiškite maitinimo laido kištuką į lizdą tik kai montavimas baigtas. Po montavimo užtikrinkite prieigą prie maitinimo laido kištuko.
- Jeigu elektros lizdas nestabilus, nejunkite elektros kištuko.
- Neatjunkite prietaiso traukdami už maitinimo kabelio. Visada traukite maitinimo kabelio kištuką.
- Naudokite tik tinkamus izoliavimo įtaisus: liniją apsaugančius automatinius jungiklius, saugiklius (įsukami saugikliai turi būti išimami iš jų laikiklio), įžeminimo įtampos atjungiamuosius įtaisus ir kontaktus.
- Elektros instaliacija turi turėti izoliacijos įrenginį, kuris atjungia prietaisą nuo elektros tinklo visuose poliuose, o kontaktų atidarymo plotis turi būti ne mažesnis kaip 3 mm.
- Prietaisas tiekiamas su pagrindiniu maitinimo laidu ir kištuku.

Europoje tinkami montuoti arba pakeisti kabelių tipai:

H07 RN-F, H05 RN-F, H05 RRF, H05 VV-F, H05 V2V2-F (T90), H05 BB-F

Kabelio skerspjūvis turi atitikti bendrąjį prietaiso vardinę lentelėje nurodytą galią. Taip pat atitinkamą informaciją rasite lentelėje:

Bendroji galia (W)	Laido skerspjūvis (mm ²)
ne daugiau kaip 1380	3x0.75
ne daugiau kaip 2300	3x1
ne daugiau kaip 3680	3x1.5

Įžeminimo laidas (žalias / geltonas) turi būti 2 cm ilgesnis nei rudas fazės ir mėlynas neutralusis laidas.

2.3 Naudojimas

ĮSPĖJIMAS!

Sužalojimo, nudegimų ir elektros smūgio arba sprogimo pavojus.

- Nemodifikuokite šio prietaiso.
- Įsitikinkite, kad ventilacijos sistemos angos nėra užblokuotos.

- Nepalikite įjungto prietaiso be priežiūros.
- Po kiekvieno naudojimo išjunkite prietaisą.
- Būkite atsargūs atidarydami prietaiso dureles, kai jis veikia, nes gali išsiskirti karštas oras ir degūs alkoholio ingredientų mišiniai.
- Nelieskite prietaiso drėgnomis rankomis arba, jei prietaisas liečiasi su vandeniu.
- Nespauskite atidarytų durelių.
- Nenaudokite prietaiso, kaip darbinio paviršiaus ar daiktams laikyti.
- Kai prietaiso durelės atidarytos, laikykite jį atokiai nuo kibirkščių ir atviros liepsnos.
- Konservavimui naudokite tik sertifikuotus stiklinius indelius ir stiklainius.
- Nedėkite degių produktų šalia prietaiso.

⚠ ĮSPĖJIMAS!

Pavojus sugadinti prietaisą.

- Emalės apsauga nuo pažeidimų ir išblukimo:
 - Nedėkite orkaitėms skirtų indų ar daiktų tiesiai ant orkaitės dugno.
 - Nedėkite aliuminio folijos tiesiai ant orkaitės dugno.
 - Nepilkite vandens tiesiai į įkaitusį prietaisą.
 - Baigę gaminti nepalikite prietaise drėgnų indų ir maisto.
 - Būkite atsargūs nuimdami arba montuodami priedus.
- Emalio ar nerūdijančiojo plieno spalvos pasikeitimas neturi įtakos prietaiso veikimui.
- Drėgniems pyragams naudokite gilų kepimo indą, nes vaisių sultys gali palikti ilgalaikių dėmių.
- Maistą visuomet gaminkite uždare prietaiso dureles.
- Jei prietaisas sumontuotas už baldo plokštės, neuždarykite plokštės, kai naudojate prietaisą arba kol jis visiškai neatvės, kad išvengtumėte karščio ir drėgmės padarytos žalos.
- Šio gaminio viduje esanti (-čios) lemputė (-ės) ir atskirai parduodamos atsarginės lemputės: šios lemputės turi atlaikyti ekstremalias buitinių prietaisų sąlygas, pavyzdžiui, aukštą temperatūrą, vibraciją, drėgmę ir yra skirtos informuoti apie prietaiso veikimo būseną. Jos nėra skirtos naudoti kitoms paskirtims ir netinka patalpoms apšviesti.

- Šiame gaminyje yra šviesos šaltinis, kurio energijos vartojimo efektyvumo klasė G.
- Naudokite tik tomis pačiomis techninėmis charakteristikomis pasižyminčias lemputes.
- Dėl prietaiso remonto kreipkitės į įgaliojantį techninės priežiūros centrą. Naudokite tik originalias dalis.

2.4 Valymas ir priežiūra

⚠ ĮSPĖJIMAS!

Pavojus susižaloti, sukelti gaisrą ir sugadinti prietaisą.

- Prieš atlikdami priežiūrą, išjunkite ir atjunkite prietaisą nuo elektros tinklo.
- Siekiant išvengti stiklo skilimo, užtikrinkite, kad prietaisas būtų šaltas. Jei durelių stiklo plokštės pažeistos, kreipkitės į įgaliojantį techninės priežiūros centrą dėl pakeitimo.
- Išmontuodami prietaiso dureles būkite labai atsargūs, nes jos yra sunkios.
- Po kiekvieno naudojimo išvalykite ir išdžiovinkite prietaisą, jo ertmę ir priedus, kad išvengtumėte garų kondensacijos, korozijos ir paviršiaus nusidėvėjimo.
- Reguliariai tikrinkite gaminį, ar nėra nusidėvėjimo požymių, dėl kurių gaminys gali tapti netinkamas liestis su maistu, tokių kaip įtrūkimai, pūslės, medžiagos sluoksnių atsiskyrimas, susitraukimas, lipnumas, korozija ar kiti matomi tekstūros ar išvaizdos pokyčiai. Laikykites valymo ir priežiūros instrukcijų, kad išvengtumėte pernelyg ankstyvo nusidėvėjimo.
- Naudokite mikropluošto šluostę, šiltą vandenį ir neutralius ploviklius prietaisui ir priedams valyti. Nenaudokite abrazyvinių produktų, kempinėlių, tirpiklių, aštrių ar metalinių daiktų.
- Naudodami orkaitės purškiklį, laikykitės pakuotėje pateiktų saugos instrukcijų.

2.5 Šalinimas

⚠ ĮSPĖJIMAS!

Pavojus susižeisti arba uždusti.

- Norėdami sužinoti, kaip tinkamai utilizuoti prietaisą, susisiekite su atitinkama savivaldybės įstaiga.
- Atjunkite prietaisą nuo elektros tinklo, tada nupjaukite ir išmeskite elektros kabelį.

3. GAMINIO APRAŠYMAS

3.1 Bendroji apžvalga

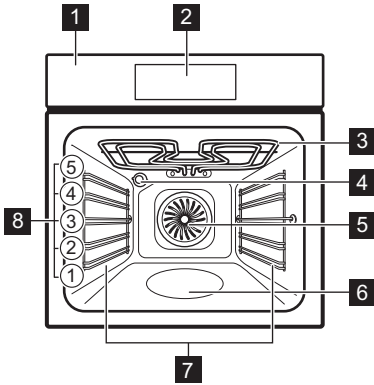

- 1 Valdymo skydelis
- 2 Ekranas
- 3 Šildymo elementas
- 4 Lemputė
- 5 Ventiliatorius

- 6 Orkaitės vidaus įduba – Indas valymui vandeniu
- 7 Išimama lentynos atrama
- 8 Vietos lentynoje

3.2 Jutikliniai laukeliai

	Prietaisui įjungti ir išjungti.
	Naršyti meniu.
	Pakoreguoti nustatymus.
	Paspauskite, kad nustatytumėte funkciją „AirFry“.
	Nustatyti kepimo vadovo funkciją.
	Nustatyti laikmačio funkcijas.
	Įvesti nustatymus.
	Patvirtinti pasirinkimą.

4. PRIEŠ NAUDOJANT PIRMĄ KARTĄ

4.1 Laiko nustatymas

- Paspauskite arba , kad sureguliuotumėte valandas ir minutes.
- Paspauskite , kad patvirtintumėte.

4.2 Pirminis išankstinis įkaitinimas ir valymas

Įkaitinkite tuščią prietaisą, kad pašalintumėte visus kvapus. Gerai išvėdinkite patalpą.

- Išimkite visus priedus ir lentynų atramas.





- Nustatykite kiekvieną funkciją iki maksimalios temperatūros ir leiskite prietaisui veikti nurodytą laiką: 1 val., 15 min., 15 min. Žr. Kasdienis naudojimas.
- Išjunkite prietaisą ir leiskite jam atvėsti.
- Išvalykite vidų šiltu vandeniu ir švelniu plovikliu sudrėkinta mikropluošto šluoste. Atgal įstatykite lentynų atramas ir sudėkite priedus.

5. KASDIENIS NAUDOJIMAS

5.1 Gaminimo funkcijos







	Karšto oro srautas: Tolygus kepimas, minkštumas, džiovinimas
	AirFry: Maisto kepimas naudojant mažiau aliejaus ir nenaudojant kepimo popieriaus.

	Šaldytas maistas: Gruzdintos bulvytės, keptos bulvytės, azijietiški suktinukai
	Picos programa: Picos kepimas
	Apatinis kaitinimas: Pyragų kepimas

	Atitirpinimas: Atitirpinimas
	Drėgnas konvek. kepinimas: Kepimas
	Grilis: Skrudinimas, kepinimas grilyje
	Turbo grilis: Mėsos kepinimas, skrudinimas
	Pašildymas: Kaitinimas / kepinimas

Pasirinkus kai kurias orkaitės funkcijas, lemputė gali išsijungti automatiškai temperatūrai nukritus žemiau 80°C.

5.2 Nustatymas: gaminimo funkcijos







1. Norėdami įjungti prietaisą, paspauskite .
2. Norėdami naršyti funkcijas, paspauskite  arba .
3. Paspauskite  arba , kad nustatytumėte temperatūrą.
4. Jei reikia, nustatykite laikmačio funkcijas.
5. Paspauskite OK.
6. Norėdami išjungti gaminimo funkciją, paspauskite .

Norėdami pakeisti funkciją, paspauskite , kad išjungtumėte prietaisą, tada dar kartą jį paspauskite, kad vėl įjungtumėte.

— Progreso juosta rodo, kada prietaisas pasiekia nustatytą temperatūrą arba kada baigiasi maisto gaminimo trukmė.

» Greitas įkaitinimas – paspauskite ir įkaitinimo fazės metu 3 sekundes palaikykite nuspaudę OK, kad būtų sutrupintas kaitinimo laikas. Galima naudoti kai kurioms maisto gaminimo funkcijoms. Ventilatorius gali įsijungti automatiškai.







5.3 Laikmatis

1. Paspauskite .
2. Paspauskite  arba , kad pasirinktumėte laikmačio funkciją.
3. Paspauskite  arba , kad nustatytumėte laiką. Paspauskite OK. Norėdami atšaukti laikmačio funkciją, 3 sekundes palaikykite nuspaudę .









Laikmačio funkcijos	
	Nustatykite atgalinį skaičiavimą. Laikui pasibaigus išgirsite signalą.
	Nustatykite atgalinį skaičiavimą. Kai laikmatis baigiasi, pasigirsta signalas ir gaminimas sustoja.
	Nustatyti įjungimo ir (arba) gaminimo pabaigos laiką.
Laikmatis	Parodyti, kiek laiko prietaisas veikia nuo momento, kai paleidžiate funkciją. Galite jį atstatyti per laikmačio meniu.

5.4 Kepimo vadovas

Kepimo vadovas papildomą meniu sudaro programos, skirtos specialioms patiekalams. Programos paleidžiamos su atitinkamai parinktais nustatymais. Gaminimo metu galite keisti programos laiką ir temperatūrą.







1. Norėdami įjungti prietaisą, paspauskite .
2. Paspauskite .
3. Norėdami pasirinkti kepinimo vadovo funkcijas, paspauskite  arba .
4. Jei reikia pakoreguoti nustatymus, paspauskite  arba .
5. Paspauskite OK, kad patvirtintumėte.
6. Funkcijai pasibaigus patikrinkite, ar maistas tinkamai paruoštas. Jei reikia, prateškite maisto gaminimo trukmę. Naudojant kepinimo vadovą su maisto termometru, procedūra yra tokia pati.

Submeniu: Kepimo vadovas

Paaškinimas	
	Galima svorio korekcija.
	Prieš pradėdami gaminti maistą prietaisą įkaitinkite.
	Lentynėlės lygis. Žr. Gaminio aprašymas.
Patiekalai	
	Pica   2 kepinimo skarda, išklota kepinimo popieriumi
	Viščiukas 1–1,5 kg; šviežias   2 kepinimo skarda, Praėjus pusei maisto gaminimo trukmės, paukštieną apverskite, kad vienodai paskrustų.



Patiekalai	
 Jautiena 1–1,5 kg; 4–5 cm storio gabaliukai	 2 kepimo skarda Mėsą kelias minutes pakepkite įkaitintoje keptuvėje. Įdėkite į prietaisą.
 Filė	  3 troškinimo indas ant kepimo grotelių
 Lazanija 1–1,5 kg	 2 troškinimo indas ant kepimo grotelių
 Kišas	 2 kepimo forma ant kepimo grotelių
 Bulvės 1 kg	 2 kepimo skarda Sudėkite neluptas ir nepjaustytas bulves ant kepimo skardos.
 Daržovių apkepas 1–1,5 kg	 3 kepimo skarda , išklota kepimo popieriumi Supjaustykite daržoves griežinėliais.
 Keksiukai	 3 keksiukų kepimo skarda ant kepimo grotelių
 Čiabata 0,8 kg	  2 kepimo skarda , išklota kepimo popieriumi Baltai duonai kepti reikia daugiau laiko.

5.5 Nustatymai



- Norėdami įjungti prietaisą, paspauskite .
- Norėdami pasiekti nustatymus, paspauskite .
- Norėdami pakoreguoti nustatymus, paspauskite  arba . Paspauskite **OK**.
- Norėdami pakoreguoti vertę, paspauskite  arba .
- Norėdami patvirtinti arba išeiti iš reguliavimo režimo, paspauskite **OK**.
- Norėdami išeiti iš nustatymų, paspauskite .

Submeniu: Nustatymai

Nustatymai	Reikšmė
01 Valymas	Valymas vandeniu
02 Paros laikas	Pakeisti

Nustatymai	Reikšmė
03 Orkaitės apšvietimas	Įjungti / išjungti
04 Greitas įkaitinimas	Įjungti / išjungti
05 Laikmatis	Įjungti / išjungti
06 Ekranų ryškumas	1–5
07 Mygtukų tonai	Beep, Clic, None
08 Įspėjamo signalo garsas	1–4
09 -	-
10 Maisto termometras ¹⁾	1  – signalas, 2  – signalas ir sustabdymas
11 Priminimas apie valymą ¹⁾	Įjungti / išjungti
12 -	-
13 Demonstracinis režimas	Aktyvavimo kodas: 2468
14 Programinės įrangos versija	Tikrinti
15 Atkurti visus nustatymus	Taip / ne

¹⁾ tik tam tikrai modeliai



Numatytieji nustatymai prasideda nuo **02**. Norėdami naršyti, naudokite  ir .

5.6 Užraktas

Ši funkcija apsaugo nuo atsitiktinio prietaiso funkcijos pakeitimo.

Jei įjungsite, kai prietaisas naudojamas, valdymo skydelis užsirakins, kad esami gaminių nustatymai išliktų nepakitę.

Jei įjungsite, kai prietaisas išjungtas, valdymo skydelis liks užrakintas, kad atsitiktinai neįjungtumėte prietaiso.

  – paspauskite ir palaikykite nuspaudę, kad įjungtumėte arba išjungtumėte funkciją.

 – sumirksi 3 kartus, kai užraktas įjungtas.

5.7 Priedai



Priedai galimi priklausomai nuo modelio. Nuskaitykite QR kodą ir patikrinkite, kaip naudoti su prietaisu pateiktus priedus. Papildomų priedų galite užsisakyti atskirai. Jei norite daugiau informacijos, susisiekite su vietiniu tiekėju.

Istatykite priedą (kepimo groteles ir (arba) skardą) tarp grotelių atramos kreipiančiųjų strypų. Įsitikinkite, kad groteles liečiasi su orkaitės vidaus galine dalimi, o kojelės yra nukreiptos žemyn. Maža įduba viršuje padidina saugumą ir apsaugo nuo pasvirimo. Lentynos kraštas užtikrina, kad gaminimo indai nenuslys nuo grotelių.

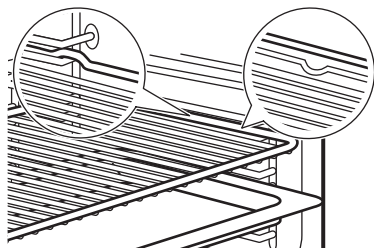

Jei jūsų skarda turi nuolydį, jis turi būti orkaitės gale.

Jei ant priedo yra užrašas, įsitikinkite, kad jis yra nukreiptas į jus.

Jei naudojate skardą su skylutėmis, padėkite skardą arba keptuvę po ja, kad surinktumėte lašančius skysčius.





6. NAUDINGI PATARIMAI

6.1 Gaminimo rekomendacijos

Lentelėse nurodytos temperatūros ir ruošimo laikai yra tik orientaciniai. Jie priklauso nuo receptų, naudojamų produktų kokybės ir kiekio. Jei nerandate konkretaus recepto nustatymų, vadovaukitės panašiais receptais.





Lentynų padėtys skaičiuojamos nuo orkaitės dugno.

Lentelėse naudojami simboliai:





	Maisto tipas
	Gaminimo funkcija
°C	Temperatūra
	Lentynos padėtis
	Maisto gaminimo trukmė (min)
	Papildoma informacija

6.2 Drėgnas konvek. kepimas

Laikykites toliau lentelėje nurodytų rekomendacijų, kad gautumėte geriausius rezultatus.

	°C			
Kavos bandelės, 16 vnt.	180	2	20–30	1)
Bandelės, 9 vnt.	180	2	30–40	1)
Pica, šaldyta, 0,35 kg	220	2	10–15	2)







	°C			
Biskvitinis vyniotinis	170	2	25–35	1)
Šokoladiniai sausainėliai	175	3	25–30	1)
Suflė, 6 vnt.	200	3	25–30	3)
Biskvitinis pagrindas	180	2	15–25	4)
Viktorijos sumuštinis	170	2	40–50	5)
Žuvis, virta ant nedidelės ugnies, 0,3 kg	180	3	20–25	1)
Visa žuvis, 0,2 kg	180	3	25–35	1)
Žuvies filė, 0,3 kg	180	3	25–30	6)
Mėsa virta ant nedidelės ugnies, 0,25 kg	200	3	35–45	1)
Šašlykas, 0,5 kg	200	3	25–30	1)
Sausainiai, 16 vnt.	180	2	20–30	1)
Migdolų sausainiai, 24 vnt.	180	2	25–35	1)
Keksiukai, 12 vnt.	170	2	30–40	1)
Pikantiški tešlainiai, 20 vnt.	180	2	25–30	1)
Smėliniai sausainiai, 20 vnt.	150	2	25–35	1)
Tartelėtės, 8 vnt.	170	2	20–30	1)
Daržovės, virtos ant nedidelės ugnies, 0,4 kg	180	3	35–45	1)













	°C			
Vegetariškas omletas	200	3	25–30	6)
Viduržemio jūros daržovės, 0,7 kg	180	4	25–30	1)

- 1) Naudokite kepimo skardą arba riebalų surinkimo indą.
- 2) Naudokite grotelės.
- 3) Naudokite keraminius indelius ant lentynėlės su grotelėmis.
- 4) Naudokite trapios tešlos pagrindo formą ant lentynėlės su grotelėmis.
- 5) Naudokite kepimo indą ant lentynėlės su grotelėmis.
- 6) Naudokite picos kepimo indą ant lentynėlės su grotelėmis.

6.3 Informacija bandymų laboratorijoms

Bandymai atlikti vadovaujantis IEC 60350-1.

		°C		
Pyragaičiai, 20 vienetų padėkle				
	3	170	20 - 35	1)
	3	150 - 160	20 - 35	1)
	2 ir 4	150 - 160	20 - 35	1)

		°C		
Obuolių pyragas, 2 kepimo formos Ø 20 cm				
	2	180	70 - 90	2)
	2	160	70 - 90	2)
Biskvitinis pyragas be riebalų, Ø 26 cm pyrago forma				
	2	170	40 - 50	2) 3)
	2	160	40 - 50	2) 3)
	2 ir 4	160	40 - 60	2) 3)
Trapios tešlos sausainiai				
	3	140 - 150	20 - 40	1)
	2 ir 4	140 - 150	25 - 45	1)
	3	140 - 150	25 - 45	1)
Skrebutis				
	4	maks.	1 - 5	2) 3)

- 1) Naudokite Kepimo skarda.
- 2) Naudokite Vielinė lentynėlė.
- 3) Pakaitinkite orkaitę 10 minučių.

7. VALYMAS IR PRIEŽIŪRA

7.1 Pastabos dėl valymo

- Naudokite metaliniams paviršiams skirtą valymo tirpalą.
- Įsisenėjusioms dėmėms valyti naudokite specialų orkaitės valiklį.
- Išvalykite ir patikrinkite durelių tarpinę aplink ertmės rėmą.
- Kalkių nuosėdoms pašalinti naudokite gamintojo rekomenduojamą skystą nuosėdų šalinimo priemonę.
- Prietaise arba ant durelių stiklo plokščių gali kondensuotis drėgmė. Norėdami sumažinti kondensaciją, prieš gamindami leiskite prietaisui veikti 10 minučių. Nelaikykite maisto prietaise ilgiau nei 20 minučių.
- Neplaukite priedų indaplovėje.

7.2 Lentynų atramų

1. Patikrinkite, ar atvėsusios prietaiso durelės.

2. Atitraukite lentynos atramos priekį nuo šoninės sienelės.
3. Lentynos atramos galinę dalį patraukite nuo šoninės sienelės ir ištraukite.
4. Sudėkite lentynų atramas atgal į jų pradines padėtis. Pakartokite veiksmus atvirkštine tvarka.

Jei yra ištraukiami bėgeliai, tokiu atveju jų ataraminiai kaiščiai turi būti atsukti į priekį.

7.3 Valymas vandeniu

Valymo procedūros metu drėgmė naudojama iš prietaiso pašalinti riebalus ir maisto likučius.

1. Įpilkite vandens į orkaitės vidaus įdubą: 300 ml.
2. Paspauskite .
3. Paspauskite ^ arba v, kad pasirinktumėte 01. Paspauskite OK.

4. Leiskite prietaisui veikti 30 min. Valymo ciklui pasibaigus išgirsite signalą. Prietaisas išsijungia.
5. Išjunkite prietaisą ir palaukite, kol jis atvės. Išsausinkite vidų minkšta šluoste.

7.4 Durelių išėmimas ir įdėjimas

Galite išimti orkaitės dureles ir vidines stiklo dalis, kad išvalytumėte. Nenaudokite orkaitės be visų stiklo plokščių.

1. Visiškai atidarykite dureles ir prilaikykite abu lankstus.
2. Pakelkite ir patraukite skląstis, kol išgirsite spragtelėjimą.

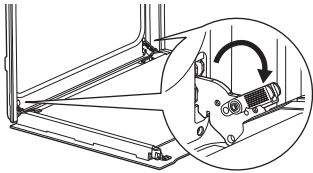

3. Praverkite orkaitės dureles iki pirmosios padėties (pusiau). Tada kilstelėkite dureles ir patraukite į save, kad išimtumėte.

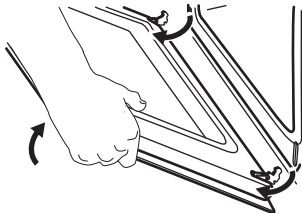

4. Paguldykite dureles ant minkšto audinio, pakloto ant stabiliaus paviršiaus.
5. Laikydami durelių apdailos elementą **A** abiejuose kraštuose paspauskite ją į vidų, kad atsilaisvintų tarpinė.

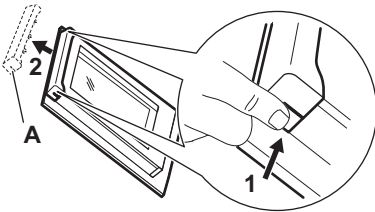

6. Patraukite durelių apdailą į save, kad nuimtumėte.
7. Po vieną suimkite durelių stiklo plokštes už viršutinės briaunos ir ištraukite iš šoninių kreiptuvų. Įsitinkinkite, kad stiklas būtų visiškai ištrauktas iš atramų.

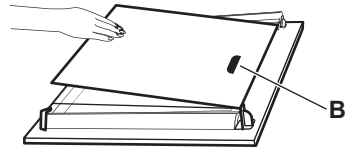

8. Nuplaukite stiklo dalis vandeniu ir muilu. Atsargiai jas nusauskinkite. Neplaukite stiklo plokščių indaplovėje.
9. Baigę valyti, įdėkite stiklo dalis ir orkaitės dureles.

Pasirūpinkite, kad stiklo dalis atgal sudėtumėte tinkama eilės tvarka. Spaudos ženklą ieškokite stiklo plokštės šone. Spausdinimo zona **B** (jei yra) turi būti nukreipta į orkaitės vidų. Jei dureles įstatėte tinkamai, uždarę skląstis išgirsite spragtelėjimą.

7.5 Lemputės keitimas

Atjunkite prietaisą nuo elektros tinklo ir palaukite, kol jis atvės.

Orkaitės lempuotę pakeiskite atitinkama 300 °C temperatūrai atsparia lempuote.

Galinė lempuotė

1. Pasukite stiklinį gaubtelį ir nuimkite jį.
2. Išvalykite stiklinį gaubtelį.
3. Pakeiskite lempuotę.
4. Atgal prisukite stiklinį gaubtelį.

8. GEDIMŲ ŠALINIMAS

Jeigu patiems problemos pašalinti nepavyks, kreipkitės į prekybos atstovą arba įgaliotąjį

techninės priežiūros centrą. Techninės priežiūros informacija pateikiama techninių duo-

menų plokštelėje, esančioje ant priekinio rėmo. Jį pamatysite atidarę dureles. Nepašalin- kite techninių duomenų plokštelės.

Negalite įjungti arba valdyti prietaiso. – Prietaisas neprijungtas prie elektros tinklo arba prijungtas neteisingai.

Prietaisas neįkaista.

- Užraktas – įjungta.
- Įjungta automatinio išsijungimo funkcija.

Lemputė neveikia. – Lemputė perdegusi. Pakeiskite lempuotę.

Lemputė išjungta. – Drėgnas konvek. kepi- mas – yra aktyvuotas.

Durelių tarpinė yra pažeista. – Nenaudokite prietaiso. Kreipkitės į įgaliotąjį techninės prie- žiūros centrą.

Ekrane rodoma "00:00". – Buvo nutrūkęs elektros energijos tiekimas. Nustatykite paros laiką.

9. ENERGIJOS EFEKTYVUMAS

9.1 Produkto informacijos lapas ir produkto informacija pagal Reglamentą (ES) Nr. 65/2014 ir Reglamentą (ES) Nr. 66/2014

Tiekėjo pavadinimas	AEG
Modelio identifi- katorius	NBU5A40PE 949287028 NBU5A40PM 949287011 NBU5A43PB 949287010 OU5AB40PK 949287015 OU5AB40PM 949287012 OU5AB40WPK 949287016 TU5AB40PB 949287013 TU5AB43APB 949287023
Energijos efektyvumo rodyklė	61.2
Energijos vartojimo efektyvumo klasė	A++
Suvartojamos energijos kiekis taikant standartinę apkrovą ir režimą	0.93 kWh/ciklas
Suvartojamos energijos kiekis taikant standartinę apkrovą ir ventiliatoriaus režimą	0.52 kWh/ciklas
Angų skaičius	1
Šilumos šaltinis	Elektra
Signalų garsumas	72 l
Orkaitės tipas	Integruotoji orkaitė

Masė	NBU5A40PE	29,1 kg
	NBU5A40PM	27,9 kg
	NBU5A43PB	29,7 kg
	OU5AB40PK	29,0 kg
	OU5AB40PM	29,4 kg
	OU5AB40WPK	29,0 kg
	TU5AB40PB	29,0 kg
	TU5AB43APB	30,1 kg

Prietaisas išbandytas vadovaujantis: EN IEC 60350-1.

9.2 Informacijos reikalavimai pagal Reglamentą (ES) 2023/826

Energijos sąnaudos budėjimo režimu	0,8 W
Laikas, per kurį automatiškai pasiekiamas taikomas mažos galios režimas	20 min

Prietaisas išbandytas vadovaujantis: EN 50564.

9.3 Energijos taupymo patarimai

- Gamindami laikykite dureles uždarytas ir venkite jas dažnai atidaryti.
- Durelių sandariklis privalo būti švarus ir tinkamai užfiksuotas.
- Naudokite metalinius arba tamsius, neatspindinčius indus.
- Jei nereikia, praleiskite išankstinį įkaitinimą.
- Sutrumpinkite pertraukas tarp kelių patiekalų kepimo.
- Kai įmanoma, naudokite gaminimo funkcijas su ventiliatoriumi, kad taupytumėte energiją (tik tam tikri modeliai).

- Naudokite likutinę kaitrą, kad maistas išliktų šiltas. Prieš baigdami gaminti, sumažinkite prietaiso temperatūrą iki bent 3–10 min.
- Gamindami išjunkite lemputę, nebent tai būtų būtina. Žr. skyrių „Nustatymai“.
- Drėgnas konvek. kepimas (tik tam tikri modeliai) – ši funkcija buvo naudojama siekiant atitikti energijos vartojimo efektyvumo klasės ir ekologinio projektavimo reikalavimus (pagal EU 65/2014 ir EU 66/2014). Bandymai atlikti pagal IEC/EN 60350-1. Gaminant maistą orkaitės durelės turi būti uždarytos, kad funkcija nebūtų nutraukta ir veiktų efektyviausiai. Kai naudojate šią funkciją, lemputė automatiškai išsijungia. Kai

kuriuose modeliuose ji išsijungia po 30 sek.

- Automatinis išjungimas – saugumo sumetimais, jei gaminimo funkcija yra aktyvi ir nustatymai nekeičiami, prietaisas po tam tikro laiko automatiškai išsijungs. Norėdami, kad gaminimo funkcija veiktų ilgiau, nustatykite gaminimo laiką. Automatinio išjungimo funkcija neveikia, kai yra įjungta lemputė arba naudojama funkcija  .
- 12,5 val: 30–115 °C
- 8,5 val: 120–195 °C
- 5,5 val: 200–245 °C
- 3 val: ne daugiau kaip 250 °C

10. APLINKOS APSAUGA

Atiduokite perdirbti medžiagas, pažymėtas simboliu . Išmeskite pakuotę į atitinkamą atliekų surinkimo konteinerį, kad ji būtų perdirbta. Tausokite aplinką ir žmonių sveikatą – tinkamai rūšiuokite elektros ir elektronikos

prietaisų atliekas. Prietaisų nemeskite kartu su buitinėmis atliekomis, jei jie pažymėti ženklu . Priduokite šį gaminį vietiniame atliekų surinkimo punkte arba susisiekite su savivaldybės atstovais dėl papildomos informacijos.