

CM7300B  
CM7300T  
CM7310B  
NKM7N721B  
NKM7N721T  
TM7NK721B

LV Lietošanas instrukcija | **Mikroviļņu krāsns**

3

LT Naudojimo instrukcija | **Mikrobangų krosnelė**

21



# UZSTĀDĪŠANA / MONTAVIMAS

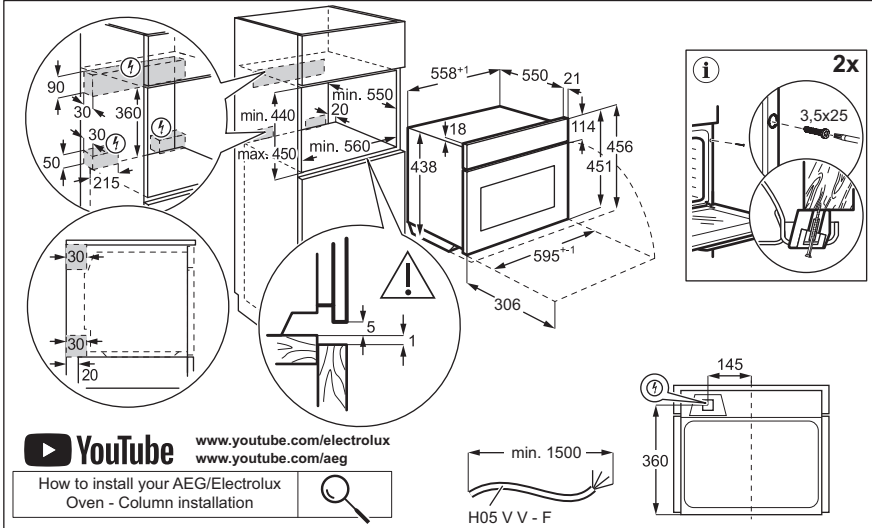

# Esiet sveicināti AEG pasaulē! Pateicamies jums, ka iegādājāties mūsu ierīci.



Saņemiet lietošanas ieteikumus un brošūras, traucējumu novēršanas, servisa un remonta informāciju:

[www.aeg.com/support](http://www.aeg.com/support)

Izmaiņu tiesības rezervētas.

## SATURS

1. DROŠĪBAS INFORMĀCIJA.....	3
2. DROŠĪBAS NORĀDĪJUMI.....	6
3. PRODUKTA APRAKSTS.....	8
4. VADĪBAS PANELIS.....	9
5. PIRMS PIRMĀS LIETOŠANAS.....	9
6. IKDIENAS LIETOŠANA.....	10
7. PAPILDU FUNKCIJAS.....	12
8. PULKSTEŅA FUNKCIJAS.....	12
9. PAPILDPIEDERUMU IZMANTOŠANA.....	13
10. IETEIKUMI UN PADOMI.....	14
11. APKOPE UN TĪRĪŠANA.....	17
12. TRAUCĒJUMMEKLĒŠANA.....	18
13. ENERGOEFEKTIVITĀTE.....	19
14. APSVĒRUMI PAR VIDES AIZSARDZĪBU.....	20

## 1. DROŠĪBAS INFORMĀCIJA

Pirms ierīces uzstādīšanas un lietošanas rūpīgi izlasiet pievienotos norādījumus. Ražotājs neatbild par savainojumiem un bojājumiem, kas radušies ierīces nepareizas uzstādīšanas vai izmantošanas rezultātā. Glabājiet šīs instrukcijas drošā, pieejamā vietā, lai tās varētu izmantot nākotnē.

### 1.1 Bērnu un neaizsargātu personu drošība

- Šo ierīci drīkst izmantot bērni no 8 gadu vecuma un cilvēki ar ierobežotām fiziskām, sensorām vai garīgām spējām vai pieredzes un zināšanu trūkumu atbildīgas personas uzraudzībā vai, ja tie ir informēti par ierīces drošu lietošanu un izprot potenciālos riskus. Bērniem no līdz 8 gadu

vecumam un personām ar ļoti plašu un sarežģītu invaliditāti jāliedz piekļuve ierīcei, ja vien tos nepārtraukti neuzrauga.

- Bērni jāuzrauga, lai viņi nerotaļātos ar ierīci un mobilajām ierīcēm ar lietotni.
- Neļaujiet bērniem tuvoties iepakojumam un atbrīvojieties no tā pienācīgā veidā.
- UZMANĪBU: Ierīce un tās pieejamās detaļas lietošanas laikā sakarst. Neļaujiet bērniem un mājdzīvniekiem atrasties ierīces tuvumā, kad tā tiek lietota vai atdziest.
- Ja ierīcei ir bērnu drošības ierīce, tā jāaktivizē.
- Bērni nedrīkst tīrīt ierīci un veikt tās apkopi bez uzraudzības.

## 1.2 Vispārīgā drošība

- Šī ierīce paredzēta tikai ēdiena gatavošanai.
- Šī ierīce ir izstrādāta tikai izmantošanai mājas apstākļos un telpās.
- Šo ierīci var izmantot birojos, viesnīcu viesu numuros, pansiju viesu numuros, lauku viesu mājās un citās līdzīgās uzturēšanās vietās, kurās izmantošana nepārsniedz (vidējo) mājsaimniecības lietošanas intensitāti.
- Ierīces uzstādīšanu un vada nomaiņu drīkst veikt tikai kvalificēts speciālists.
- Nelietojiet ierīci pirms tās iebūvēšanas.
- Pirms visu veidu apkopes veikšanas atvienojiet ierīci no elektrotīkla.
- Ja elektrības vads ir bojāts, lai izvairītos no elektrības trieciena riska, tas jānomaina ražotājam, pilnvarotam servisa centram vai citam kvalificētam speciālistam.
- UZMANĪBU: Pirms spuldzes nomaiņas pārlicinieties, ka ierīce ir izslēgta, lai izvairītos no strāvas trieciena iespējamības.
- UZMANĪBU: Ierīce un tās pieejamās detaļas lietošanas laikā sakarst. Nepieskarieties sildelementiem un ierīces iekšienes virsmai.
- Vienmēr izmantojiet cimdsus, lai izņemtu vai ievietotu papildpiederumus vai gatavošanas traukus.

- Izmantojiet tikai šai ierīcei paredzēto rotējošo paliktņi un rotējošā paliktņa balstu.
- Neaktivizējiet mikroviļņu funkciju, kad ierīce ir tukša. Metāla detaļas ierīces iekšpusē var radīt elektrisko loku.
- Mikroviļņu gatavošanas režīmā nav atļauts izmantot ēdienu un dzērienu metāla traukus. Tas neattiecas uz gadījumiem, kad ražotājs ir norādījis mikroviļņu gatavošanas režīmam piemērotu metāla trauku izmēru vai formu.
- UZMANĪBU! Ja durvju blīve ir bojāta, ierīci nedrīkst izmantot, kamēr to nav salabojis kvalificēts meistars.
- UZMANĪBU! Jebkuru apkopes vai remonta darbību, kas saistīta ar pārsega noņemšanu, kas nodrošina aizsardzību pret mikroviļņu enerģijas iedarbību, var veikt tikai kvalificēts meistars.
- UZMANĪBU! Nesildiet šķidrumus un citu pārtiku noslēgtās tvertnēs. Tās var eksplodēt.
- Izmantojiet tikai tādus piederumus, kas ir piemēroti izmantošanai mikroviļņu krāsnīs.
- Uzsildot pārtiku plastmasas vai papīra traukos, uzraugiet ierīci iespējamās aizdegšanās dēļ.
- Ierīce ir paredzēta pārtikas un dzērienu uzsildīšanai. Pārtikas vai apģērba žāvēšana, sildīšanas paliktņu, čību, sūkļu, mitra apģērba vai līdzīgu priekšmetu sildīšana var radīt ievainojumu, aizdegšanās un ugunsgrēka risku.
- Ja izdalās dūmi, izslēdziet ierīci vai atvienojiet to no sprieguma, un turiet durvis aizvērtas, lai noslāpētu jebkādas liesmas.
- Dzērienu sildīšana ar mikroviļņiem var izraisīt aizkavētu spontāno vārīšanos. Rīkojoties ar tvertni, jāievēro piesardzība.
- Barošanas pudelišu un zīdaiņu pārtikas burciņu saturs ir jāsamaisa vai jāsakrata, un, pirms lietošanas, jāpārbauda temperatūra, lai izvairītos no apdegumiem.
- Olas čaumalā un veselās cieti vārītas olas ierīcē nedrīkst sildīt, jo tās var eksplodēt pat tad, kad sildīšana ar mikroviļņiem ir beigusies.

- Ierīce ir regulāri jākopj, iztīrot no tās jebkādas pārtikas atliekas.
- Ierīces tīrīšanai neizmantojiet tvaika tīrītāju.
- Plīts virsmas stikla durvju tīrīšanai neizmantojiet raupjus, abrazīvus tīrīšanas līdzekļus vai asus metāla skrāpjus, jo tie var saskrāpēt virsmas, un tādējādi stikls var saplīst.
- Neuzturot ierīci tīru, pasliktinās tās virsma, kas var nelabvēlīgi ietekmēt ierīces kalpošanas laiku un, iespējams, radīt bīstamu situāciju.

## 2. DROŠĪBAS NORĀDĪJUMI

### 2.1 Uzstādīšana

#### BRĪDINĀJUMS!

Ierīci drīkst uzstādīt tikai sertificēti speciālisti.

- Noņemiet visu iesaiņojumu.
- Neuzstādiēt un nelietojiet bojātu ierīci.
- Ievērojiet instalācijas norādījumus, kas pieejami mūsu tīmekļa vietnē.
- Vienmēr uzmanīgi pārvietojiet ierīci, jo tā ir smaga. Vienmēr izmantojiet drošības cimdus un slēgtus apavus.
- Nevelciet ierīci aiz roktura.
- Uzstādiēt ierīci drošā un atbilstošā vietā, kas atbilst uzstādīšanas prasībām.
- Nodrošiniet starp blakus uzstādītām ierīcēm piemērotu attālumu.
- Pirms ierīces uzstādīšanas pārliecinieties, ka būs iespējams brīvi atvērt tās durvis.
- Ierīce ir aprīkota ar elektrisku dzesēšanas sistēmu. Tā ir jādarbina ar elektrības padevi.

### 2.2 Elektrotīkla savienojums

#### BRĪDINĀJUMS!

Ugunsgrēka un elektrošoka risks!

- Elektrības padeves pieslēgšana jāveic sertificētam elektrīķim.
- Ierīcei jābūt iezemētai.
- Pārliecinieties, ka tehnisko datu plāksnītē norādītie parametri atbilst elektrotīkla parametriem.

- Vienmēr izmantojiet pareizi uzstādītu un drošu kontaktligzdu.
- Nelietojiet daudzkontakta adapterus vai pagarinātājus.
- Rīkojieties uzmanīgi, lai nesabojātu kontaktspraudni un kabeli. Ja iekārtas elektropadeves kabeli nepieciešams nomainīt, to jāveic tuvākajā autorizētajā servisa centrā.
- Neļaujiet strāvas kabeliem saskarties ar ierīces durvīm vai nišu zem ierīces vai atrasties to tuvumā, it īpaši, ja tā darbojas vai durvis ir karstas.
- Daļas, kas nodrošina aizsardzību pret elektrošoku no strāvu vadošiem un izolētajiem elementiem, jānostiprina tā, lai tos nevarētu noņemt bez instrumentiem.
- Pieslēdziet kontaktspraudni kontaktligzdai tikai uzstādīšanas beigās. Pārbaudiet, vai pēc uzstādīšanas kontaktspraudnim var brīvi piekļūt.
- Ja kontaktligzda ir vaļīga, neievietojiet tajā kontaktspraudni.
- Nekad neatslēdziet ierīci no tīkla, velkot aiz strāvas kabeļa. Vienmēr velciet aiz kontaktspraudņa.
- Ir jāizmanto atbilstoša izolācijas ierīces: automātslēdzī, drošinātāji (no turētājiem izskrūvējami drošinātāji), zemējuma noplūdes automātslēdzī un savienotāji.
- Elektroinstalācijā jābūt izolācijas ierīcei, kas ļauj atvienot ierīci no visiem elektrotīkla poliem. Izolācijas ierīcē atstarpei starp kontaktiem jābūt vismaz 3 mm.

- Šī ierīce ir aprīkota ar barošanas vadu un kontaktdakšu.

## 2.3 Lietošana

### BRĪDINĀJUMS!

Pastāv traumu, apdegumu, elektrošoka vai sprādziena risks.

- Nemainiet šī produkta specifikāciju.
- Pārlicinieties, ka ierīces ventilācijas atveres nav nosprostotas.
- Lietošanas laikā neatstājiet ierīci bez uzraudzības.
- Izslēdziet ierīci pēc katras lietošanas reizes.
- Ievērojiet piesardzību, atverot ierīces durvis, kamēr tā darbojas. Var notikt karsta gaisa izplūšana.
- Nelietojiet ierīci ar mitrām rokām, vai ja ierīce nonākusi saskarē ar ūdeni.
- Nepielietojiet spiedienu uz cepeškrāsns durvīm.
- Nelietojiet ierīci kā darba virsmu vai uzglabāšanai paredzētu virsmu.
- Atveriet ierīces durvis piesardzīgi. Izmantojot sastāvdaļas, kas satur spirtu, var rasties spirta tvaiku un gaisa maisījums.
- Neļaujiet dzirkstelēm vai atvērtai liesmai nonākt saskarē ar ierīci, kad atverat durvis.
- Neievietojiet ierīcē un neglabājiet tās tuvumā vai uz tās viegli uzliesmojošas vielas vai ar viegli uzliesmojošām vielām piesūcinātus priekšmetus.
- Neizpauziet savu Wi-Fi paroli citām personām.
- Nelietojiet mikroviļņu funkciju ierīces uzsildīšanai.

### BRĪDINĀJUMS!

Pastāv ierīces bojājumu risks.

- Lai novērstu emaljas bojājumus vai krāsas maiņu:
  - nenovietojiet alumīnija foliju nepastarpināti uz ierīces grīdas;
  - neļējiet ūdeni karstā ierīcē.
  - neatstājiet ierīcē mitrus traukus un produktus pēc gatavošanas beigām.
  - ievērojiet piesardzību, izņemot vai ievietojot papildaprīkojumu.

- Emaljas vai nerūsējošā tērauda krāsas maiņa neietekmē ierīces darbību.
- Lūdzu, izmantojiet tikai šai ierīcei paredzētos vai ražotāja ieteiktos papildpiederumus.
- Vienmēr gatavojiet pārtiku ar aizvērtām ierīces durvīm.
- Ja ierīce ir uzstādīta aiz mēbeļu paneļa (piemēram, aiz durvīm), pārlicinieties, ka ierīces darbības laikā šīs durvis nekad nav aizvērtas. Aiz aizvērtā mēbeļu paneļa var uzkrāties siltums un mitrums un attiecīgi izraisīt ierīces, iebūvētās mēbeles vai grīdas bojājumus. Neaizveriet mēbeļu paneli līdz ierīce pēc lietošanas nav pilnīgi atdzisusi.

## 2.4 Apkope un tīrīšana

### BRĪDINĀJUMS!

Pastāv traumu, ugunsgrēka vai ierīces bojājumu risks.

- Pirms apkopes izslēdziet ierīci un atvienojiet to no elektrotīkla.
- Pārbaudiet, vai ir ierīce ir atdzisusi. Pastāv stikla paneļu saplīšanas risks.
- Nekavējoties nomainiet durvju stikla paneļus, ja tie ir saplīsuši. Sazinieties ar pilnvaroto servisa centru.
- Pārlicinieties, vai iekšpuse, rotējošais paliktnis un durvis ir noslaucītas sausas pēc katras lietošanas. Tvaiks, kas tiek ražots ierīces lietošanas laikā, kondensējas uz iekšējām sienām un var izraisīt koroziju.
- Regulāri tīriet ierīci, lai novērstu virsmas materiāla sabojāšanos.
- Ierīcē atlikušās taukvielas un pārtika var izraisīt ugunsgrēku un elektrisko izlādi, lietojot mikroviļņu funkciju.
- Tīriet ierīci ar mitru mikstu drānu. Izmantojiet tikai neitrālus mazgāšanas līdzekļus. Neizmantojiet abrazīvus izstrādājumus, abrazīvus sūkļus, šķīdinātājus vai metāla priekšmetus.
- Ja lietojat cepeškrāsns tīrīšanai paredzētus aerosolus, ievērojiet ražotāja drošības norādījumus, kas atrodami uz iepakojuma.

## 2.5 Iekšējais apgaismojums

### ⚠ BRĪDINĀJUMS!

Elektrošoka risks.

- Informācija par šajā produktā esošo lampu (lampām) un atsevišķi nopērkamajām rezerves lampām: Šīs lampas ir paredzētas ekstremāliem fiziskajiem apstākļiem, piemēram, temperatūrai, vibrācijai, mitrumam, mājsaimniecības ierīcēs vai paredzētas informēšanai par ierīces darbības statusu. Tās nav paredzētas citiem lietošanas veidiem un nav piemērotas mājsaimniecības telpu apgaismojumam.
- Šis ražojums satur gaismas avotu, kura energoefektivitātes klase ir G.
- Izmantojiet tikai tādu pašu specifikāciju spuldzes.

## 2.6 Serviss

- Lai salabotu ierīci, sazinieties ar pilnvarotu servisa centru.
- Izmantojiet tikai oriģinālās rezerves daļas.

## 2.7 Utilizācija

### ⚠ BRĪDINĀJUMS!

Pastāv traumu un nosmakšanas risks.

- Sazinieties ar vietējās pašvaldības iestādēm, lai noskaidrotu, kā utilizēt ierīci.
- Atvienojiet ierīci no strāvas padeves.
- Nogrieziet strāvas kabeli netālu no ierīces un utilizējiet to.

## 3. PRODUKTA APRAKSTS

### 3.1 Vispārējs pārskats

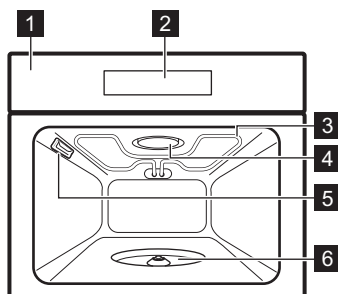

- 1 Vadības panelis
- 2 Displejs
- 3 Sildelements
- 4 Mikroviļņu krāsns ģenerators
- 5 Lampa
- 6 Rotējošā šķīvja ass

## 4. VADĪBAS PANELIS

### 4.1 Vadības paneļa pārskats

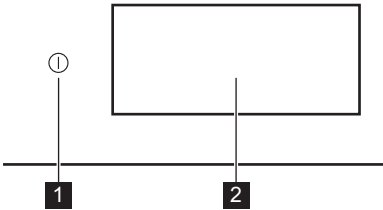

**1** Ieslēgt / IZ-SLĒGT Nospiediet un turiet nospiestu, lai ieslēgtu un izslēgtu ierīci.

**2** Displejs Rāda ierīces pašreizējos iestatījumus.

Vadības panelis nodrošina piekļuvi dažādām gatavošanas funkcijām un ēdieniem. Tas arī parāda informāciju par tā pašreizējo darbības statusu.

### 4.2 Displejs

Displejs ir pilnībā interaktīvs, ritināms un sadalīts noteiktās sadaļās. Varat pārvilkt pāri ekrānam, lai pārvietotos pa kreisi vai pa labi.

OK Izvēles/iestatījumu apstiprināšana.

> < Lai pārietu uz nākamo vai iepriekšējo līmeni izvēlnē.

^ v Lai piekļūtu un pielāgotu papildu iestatījumus.

♥ Lai saglabātu pašreizējos iestatījumus: Biežāk lietotie.

♡ Lai dzēstu pašreizējos iestatījumus: Biežāk lietotie.

💡 Lai ieslēgtu un izslēgtu lampu.

🔌 Iespēju ieslēgšana un izslēgšana.

🔒 Ierīce ir bloķēta.

🔔 funkcija Skaņas signāls.

🔔🔕 funkcija Skaņas signāls un pārtraukt gatavot.

📶 Ir aktivizēts Tikai uznirstošais ziņojums.

✕ Lai aizvērtu uznirstošo ziņojumu vai atceltu iestatījumu.

📶 Wi-Fi savienojums ir ieslēgts.

📶🚫 Wi-Fi savienojums ir izslēgts.

🏠 Tālvadība ir ieslēgta.

## 5. PIRMS PIRMĀS LIETOŠANAS

### ⚠️ BRĪDINĀJUMS!

Skatiet sadaļu "Drošība".

### 5.1 Pirmreizējais savienojums

Displejs rāda "Laipni lūdzam!" ziņojumu pēc pirmās savienošanās. Varat izvēlēties sākt vai izlaist iepazīšanās procesu. Iestatījumus var pārskatīt un mainīt, kad vien tas ir nepieciešams.

Pielāgojiet iestatījumus: Valoda, Dienakts laiks, bezvadu savienojums.

### 5.2 Bezvadu savienojums

Ierīce iespējo Wi-Fi tīkla savienojumu un savienošanu ar mobilo ierīci. Jūs varat saņemt paziņojumus, uzraudzīt un pārvaldīt savu ierīci no mobilās ierīces.

Lai pievienotu nepieciešamo ierīci, veiciet turpmāk norādītās darbības:

- Bezvadu tīkls ar interneta savienojumu.
- Tam pašam bezvadu tīklam pieslēgta mobilā ierīce.

1. Lai lejupielādētu lietojumprogrammu, skenējiet QR kodu, kas atrodams uz aizmugurējā vāka. Jūs varat arī

Iejūpīelādēt lietotni tieši no lietotņu veikala.

2. Izpildiet norādījumus par darba uzsākšanu ar lietotni.
3. Ieslēdziet ierīci.
4. Nospiediet  un pavelciet pa kreisi, lai atvērtu izvēlni. Atlasiet Iestatījumi / Savienojums.
5. Nospiediet, lai ieslēgtu vai izslēgtu: Wi-Fi. Ierīces bezvadu modulis ieslēgsies pēc 90 s.

Frekvence	2.4 GHz WLAN : 2400 - 2483.5 MHz
	Bluetooth: 2400 - 2483.5 MHz
Maksimālā jauda	2.4 GHz WLAN : EIRP < 20 dBm (100 mW)
	Bluetooth : EIRP < 20 dBm (100 mW)
Protokols	2.4 GHz WLAN : IEEE 802.11bgn

### 5.3 Programmatūras licences

Šajā izstrādājumā nodrošinātā programmatūra satur komponentus, kas balstīti bezmaksas un atvērtā pirmkoda programmatūrā. AEG pateicas par atklātā pirmkoda programmatūras un robotehnikas aprindu sniegto ieguldījumu šī projekta atīstībā.

Lai pieklūtu pirmkodam, kura pamatā ir šie bezmaksas un atvērtā pirmkoda programmatūras komponenti, kuru licences nosacījumos ir noteikts publicēšanas pienākums, kā arī lai aplūkotu pilnu to autortiesību informāciju un piemērojamās licences nosacījumus, apmeklējiet vietni <http://aeg.opensoftwarerepository.com> (mape NIU6)

### 5.4 Iepriekšēja karsēšana un tīrīšana

Pirms ierīces pirmās lietošanas reizes un nonākšanas saskarē ar ēdienu iepriekš uzkaršējiet tukšu ierīci. Ierīce var izdalīt nepatīkamu aromātu un dūmus. Iepriekšējās karsēšanas laikā vēdiniet telpu.

1. No ierīces izņemiet piederumus.
2. Atveriet izvēlni un atlasiet: Funkcijas.
3. Iestatiet funkciju . Ļaujiet ierīcei darboties 1 st.
4. Izslēdziet ierīci un uzgaidiet, līdz tā atdziest.
5. Tīriet ierīci un piederumus tikai ar mikrošķiedras drānu, siltu ūdeni un maigu tīrīšanas līdzekli.
6. Uzstādiet piederumus atpakaļ paredzētajā vietā.

## 6. IKDIENAS LIETOŠANA

### BRĪDINĀJUMS!

Skatiet sadaļu "Drošība".

#### 6.1 Izvēlne

Nospiediet  un pavelciet pa kreisi, lai atvērtu izvēlni.

- Ēdieni
- Funkcijas
- Biežāk lietotie
- Iestatījumi

#### 6.2 Funkcijas

Apakšizvēlnē ir iekļauts gatavošanas funkciju saraksts.

Funkciju saraksts var atšķirties atkarībā no programmatūras versijas.

1. Atveriet izvēlni un atlasiet: Funkcijas.
2. Atlasiet karsēšanas funkciju.
3. Pielāgojiet iestatījumus:
4. Nospiediet START .
5.  - nospiediet , lai pielāgotu iestatījumus gatavošanas laikā.
6. STOP – nospiediet, lai izslēgtu karsēšanas funkciju.



#### Augša

Intensīvs karstums ātrai apbrūnināšanai augšpusē.



#### Mikroviļņu krāsns

Paātriniet malītes uzsildīšanu un gatavošanu.



### Grils + MV

Maiga grilēšana ar zemu karstuma līmeni. Intensīva grilēšana ar augstu karstuma līmeni ātrai pagatavošanai.



### Uzsildīšana

Funkcija saudzīgi uzkarsē pārpalikumus.



### Grils

Zeltaina un kraukšķīga garoziņa.



### Atkausēšana

Funkcija saudzīgi atkausē pārtiku tālākai gatavošanai.



### Atkausēt

Sviesta vai šokolādes kausēšanai ar mikroviļņu tehnoloģiju.



### Cepetis

Gaļas, zivju, mājputnu un dārzeņu cepšanai.



Atverot durvis, mikroviļņu darbība apstājas. Lai to atsāktu, aizveriet durvis.

## 6.3 Iestatījums: Mikroviļņu krāsns

1. Nospiediet Mikroviļņu krāsns galvenajā displejā.
2. Iestatiet mikroviļņu laiku un jaudu.
3. Nospiediet **START**.
4. Nospiediet **STOP**, lai izslēgtu funkciju. Atverot durvis, ierīces darbība apstājas. Nospiediet **START**, lai aktivizētu to atkārtoti.

## 6.4 Ēdieni

Ēdieni apakšizvēlnē sastāv no programmu komplekta, kas paredzētas konkrētiem ēdieniem. Katrs ēdiens šajā apakšizvēlnē ir paredzēts ar piemērotu iestatījumu. Gatavošanas laikā varat regulēt laiku, temperatūru un, ja pieejama, mikroviļņu jaudu.

1. Atveriet izvēlni un atlasiet: **Ēdieni**.
2. Atlasiet ēdienu vai ēdiena veidu.
3. Pielāgojiet iestatījumus atbilstoši gatavošanas nosacījumiem.
4. Ievietojiet pārtiku ierīcē saskaņā ar ekrānā redzamajiem norādījumiem.
5. Nospiediet **START**.

Kad funkcija beidz darbību, pārbaudiet, vai ēdiens ir gatavs. Pagariniet gatavošanas laiku pēc nepieciešamības.

## 6.5 Biežāk lietotie



Šī funkcija ir pieejama tikai atsevišķiem modeļiem.

Varat saglabāt līdz pat 20 iecienītākajiem iestatījumiem, piemēram, karsēšanas funkciju, ēdienu gatavošanas vai tīrīšanas funkciju.

Lai saglabātu iestatījumu, atlasiet vēlamo iestatījumu un nospiediet .

### Atlasiet: Biežāk lietotie

1. Atveriet izvēlni un nospiediet: **Biežāk lietotie** lai pārbaudītu saglabātos iestatījumus.
2. Atlasiet vienu no saglabātajiem iestatījumiem.
3. Nospiediet **START**, lai sāktu gatavošanu.

### Dzēst: Biežāk lietotie

1. Atveriet izvēlni un nospiediet: **Biežāk lietotie** lai pārbaudītu saglabātos iestatījumus.
2. Nospiediet lai dzēstu saglabātos iestatījumus.

## 6.6 Iestatījumi

Šajā apakšizvēlnē ir iekļauts iestatījumu saraksts.

### Apakšizvēlnē: Uzstādīšana

Valoda	Ierīces valodas iestatīšana.
Diennakts laiks	Pašreizējā laika iestatīšana.
Displeja spilgtums	Displeja spilgtuma iestatīšana.
Taustiņu skaņas signāls	Skārienjutīgo sensoru lauku skaņas ieslēgšana un izslēgšana. Nav iespējams izslēgt šādas skaņas: .

Skaņas signāla skaļums	Taustiņu skaņas un signāla skaļuma iestatīšana.
Temperatūras vienība	Pašreizējo temperatūras vienību rādīšana.

## Apakšizvēlne: Apkope

Demonstrācijas režīms	Aktivizēšanas/deaktivizēšanas kods: 2468
Programmatūras versija	Informācija par programmatūras versiju.
Atiestatīt visus iestatījumus	Atjauno rūpnīcas iestatījumus.

## Apakšizvēlne: Izvēles

Apgaismojums	Ieslēdz un izslēdz lampu.
--------------	---------------------------

Bērnu drošības funkcija	Novērš nejaušu ierīces ieslēgšanu.
Gaidstāves ekrāna personalizācija	Ekrāna funkciju un īsceļu pielāgošana.

## Apakšizvēlne: Savienojums

Savienot ar WiFi	Lai pieslēgtu ierīci bezvadu tīklam.
Wi-Fi	Lai iespējotu un atspējotu: Wi-Fi.
Tīkls	Lai pārbaudītu tīkla statusu un signāla jaudu: Wi-Fi.
Aizmirst tīklu	Pašreizējā tīkla atslēgšana no automātiskā pieslēguma ierīcei.
Tālvadība	Automātiska tālvadības aktivizācija pēc taustiņa START nospiešanas. Iespēja kļūst redzama tikai, ieslēdzot: Wi-Fi.

## 7. PAPILDU FUNKCIJAS

### 7.1 Bērnu drošības funkcija

Šī funkcija nepieļauj nejaušu ierīces darbināšanu. To var aktivizēt jebkurā laikā.

1. Ieejiet izvēlnē.
2. Atlasiet iestatījumi / Izvēles / Bērnu drošības funkcija.

Ir aktivizēts Bērnu drošības funkcija. Lai varētu lietot ierīci, ievadiet koda burtus alfabētiskā secībā.



### 7.2 Dzesēšanas ventilators

Ierīces darbības laikā dzesēšanas ventilators automātiski uztur ierīces virsmas vēsas. Izslēdzot ierīci, dzesēšanas ventilators var turpināt darboties, līdz ierīce būs atdzisusi.

## 8. PULKSTEŅA FUNKCIJAS

### 8.1 Pulksteņa funkciju apraksts

Funkcija	Apraksts
Taimeris	Lai iestatītu gatavošanas ilgumu. Maksimums ir 23 st 59 min. Lai iestatītu to, kas notiek, kad laiks ir beidzies, atlasiet vēlamo: Darbības beigas. Taimeris var izmantot neatkarīgi, pat ja cepeškrāsns nedarbojas.

Funkcija	Apraksts
Darbības beigas	<p> <b>Skaņas signāls</b> Beidzoties iestatītajam laikam, atskan signāls. Šo funkciju var iestatīt jebkurā laikā — arī tad, ja ierīce izslēgta.</p> <hr/> <p> <b>Skaņas signāls un pārtraukt gatavot</b> Beidzoties iestatītajam laikam, atskan signāls un pārtrauc darboties karsēšanas funkcija. Nav pieejamas mikroviļņu krāsns funkcijām.</p> <hr/> <p> <b>Tikai uznirstošais ziņojums</b> Beidzoties iestatītajam laikam, displejā parādās ziņojums. Šī funkcija neietekmē ierīces darbību.</p>
Atliktais starts	Ēdiena gatavošanas sākuma un/vai beigu atlikšana. Nav pieejamas mikroviļņu krāsns funkcijām.
Laika regulēšana	Lai palielinātu gatavošanas laiku.

## 8.2 Taimeris

1. Izvēlieties karsēšanas funkciju.
2. Nospiediet Taimeris.
3. Iestatiet darbības laiku. Jūs varat izvēlēties vēlamo beigu darbību, nospiežot vienu no simboliem.
4. Nospiediet **OK**, lai apstiprinātu un atgrieztos galvenajā ekrānā.

## 8.3 Atliktais starts

1. Izvēlieties karsēšanas funkciju un pielāgojiet iestatījumus.
2. Nospiediet **\*\***.
3. Nospiediet Atliktais starts.
4. Ritiniet, lai iestatītu vēlamo sākuma laiku, un nospiediet **OK**.
5. Tagad varat iestatīt vēlamo Beigu laiks vai nospiegt **OK**, lai izlaistu šo darbību.
6. Nospiediet **OK**, lai atgrieztos galvenajā ekrānā.

## 8.4 Diennakts laiks

1. Ieslēdziet ierīci.
2. Nospiediet Iestatījumi / Uzstādīšana / Diennakts laiks.
3. Iestatiet laiku.
4. Nospiediet **OK**.

## 8.5 Taimera iestatījumu mainīšana

Iestatīto laiku ir iespējams mainīt jebkurā brīdī visā gatavošanas laikā.

1. Nospiediet **^** / Taimeris.
2. Iestatiet jaunu taimera vērtību. Nospiediet **OK**.

# 9. PAPILDPIEDERUMU IZMANTOŠANA

## BRĪDINĀJUMS!

Skatiet sadaļu "Drošība".

## 9.1 Papildpiederumu ievietošana

Izmantojiet tikai piemērotus ēdiena gatavošanas traukus un materiālus. Skatiet sadaļu "Mikroviļņu režīmam piemēroti ēdiena gatavošanas trauki un materiāli" nodaļā "Ieteikumi un padomi".

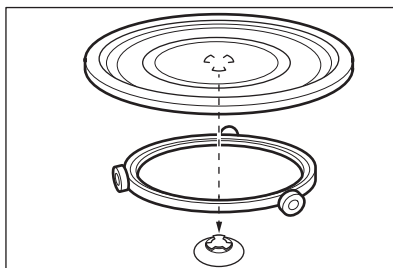

Izmantojiet tikai ierīces komplektācijā iekļauto rotējošā paliktņa komplektu. Vienmēr gatavojiet ēdianu uz rotējošā paliktņa komplekta. Novietojiet rullīša vadotni ap rotējošā paliktņa tīscauruli. Novietojiet rotējošā

paliktņa stiklu uz rullīša vadotnes. Lai rotējošā paliktņa komplekts darbotos atbilstoši, pārliecinieties, ka iedobes stikla šķīvja pamatnē atbilst rotējošā šķīvja asij.

### Grilēšanas restu komplekts

Komplektā iekļauts: Apakšējās restes, Augšējās restes. Novietojiet grilēšanas restes uz rotējošā paliktņa komplekta ar kājiņām uz leju.

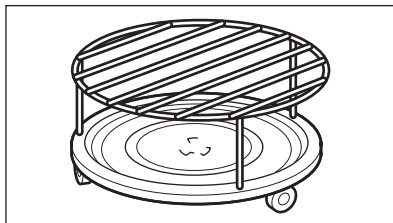

Mikroviļņu un karsēšanas funkcijām ieteicams tikai apakšējais grila režģis.

## 10. IETEIKUMI UN PADOMI

### 10.1 Gatavošanas ieteikumi

Cepšana un gatavošana piemērota tikai vienam līmenim.

Tabulās uzrādītā temperatūra un cepšanas laiki ir tikai orientējoši. Tie ir atkarīgi no receptēm un izmantoto sastāvdaļu kvalitātes un daudzuma.

Jūsu ierīce var gatavot atšķirīgi no iepriekšējās ierīces. Tālāk redzamajos padomos ir norādīti ieteicamās karsēšanas funkcijas un gatavošanas laika iestatījumi noteiktiem ēdiena veidiem.

Ja nevarat atrast iestatījumus konkrētai receptei, meklējiet tai līdzīgu.

### 10.2 Informācija pārbaudes iestādēm

#### Cepšana vienā līmenī

Pārbaudes saskaņā ar: EN 60350-1, IEC 60350-1, EN 60705, IEC 60705.

Izmantojot plauktu, novietojiet ēdianu tieši uz tā. Novietojiet plauktu rotējošā šķīvja centrā.

Lai uzzinātu enerģijas taupīšanas padomus, skatiet nodaļu "Energoeffektivitāte".

#### Tabulās izmantotie simboli:



Ēdiena veids



Karsēšanas funkcija



Papildpiederums







Mikroviļņu jauda (W)



Gatavošanas laiks (min)

				
Karstmaize <b>1)</b>	Grils	Augšējās restes	-	5 - 6
Biskvīta torte	Mikroviļņu krāsns	Apakšējās restes	600	6 - 7
Gaļas rulete	Mikroviļņu krāsns	-	400	28 - 33
Olu vaniļas mērce	Mikroviļņu krāsns	Apakšējās restes	400	17 - 22
Maltās gaļas atkausēšana (500 g) <b>2)</b>	Mikroviļņu krāsns	Apakšējās restes	200	7 - 9
Kartupeļu sacepums	Grils + MV	-	300	35 - 40





				
Vista (1100 g) <sup>3)</sup>	Grils + MV	Apakšējās restes	200	40
	Grils		-	28 - 33

1) Saskaņā ar: IEC 60350-1:2016 un IEC 60350-1:2023.

2) Kad pagājusi puse gatavošanas laika, pagrieziet gaļu gareniski.

3) Novietojiet trauku rotējošā šķīvja centrā zem restēm. Novietojiet vistu tieši uz apakšējā plaukta ar krūtiņas pusi uz leju. Pēc 40 min, pagrieziet vistu otrādi un nomainiet karsēšanas funkciju uz: Grils.

## Papildu receptes

				
Sagatavotas maltītes, atdzesētas (1 porcija) <sup>1)</sup>	Mikroviļņu krāsns	-	400	12
			600	1 - 3
Šķidrums zīdaiņa pudelītēs <sup>2)</sup>	Mikroviļņu krāsns	-	1000	0.5
Lazanja, saldēta (400 g)	Grils + MV	-	200	30 - 35
Lazanja, saldēta (600 g)	Grils + MV	-	200	44 - 49
Pica, saldēta	Grils + MV	Apakšējās restes	200	12 - 14
Grilēti dārzeņi, jaukti	Grils + MV	-	300	20 - 25
Ratatuijs	Grils + MV	-	300	23 - 28
Pildītas sēnes	Grils + MV	-	300	15 - 20
Pildīti kaneloni	Grils + MV	-	200	33 - 38

1) Apklājiet ēdienu ar mikroviļņu krāsnij piemērotu plastmasas vāku.

2) Novietojiet pudeli uz rotējošā šķīvja, 3 cm no malas.

## 10.3 Mikroviļņu ieteikumi

Nenovietojiet ēdienu tieši uz rotējošā paliktņa. Vienmēr izmantojiet mikroviļņiem piemērotus traukus.

Novietojiet ēdiena gatavošanas traukus rotējošā paliktņa komplekta centrā.

Saskare ar pārāk karstu vai pārāk aukstu priekšmetu var saplēst rotējošo paliktņi.

Apgrīziet vai apmaisiet ēdienu, kad pagājusi puse no gatavošanas laika, lai uzlabotu iznākumu.

Ik pa laikam apmaisiet šķidrums ēdienus.

Apmasiet ēdienu pirms pasniegšanas.

Ielieciet karoti krūzē vai glāzē, kad karsējat šķidrums, lai uzlabotu karstuma sadali un novērstu pārvārišanos. Karote nedrīkst būt

saskarē ar cepeškrāsns iekšpusi, jo tas var izraisīt dzirksteļošanu.

Ievietojiet ēdienu ierīcē bez iepakojuma. Iepakotus ēdienus var ievietot ierīcē tikai tad, ja iepakojums ir piemērots izmantošanai mikroviļņu krāsnī. Skatiet "Ieteikumi un padomi" sadaļu "Mikroviļņu režīmam piemēroti ēdiena gatavošanas trauki un materiāli".

Neapklājiet ēdienu, kad izmantojat mikroviļņu krāsns kombinētās funkcijas. Skatiet nodaļu "Ikdienas lietošana".

Neizmantojiet mikroviļņu krāsns funkcijas ja ierīcē nav ielikts ēdiens.

### Ēdiena gatavošana mikroviļņu krāsnī

Apklājiet ēdienu, izmantojot gatavošanas vai uzsildīšanas mikroviļņu funkciju. Ja vēlaties

kraukšķīgu virskārtu, gatavojiet ēdienu bez pārsega.

Nepārcepriet ēdienus, iestatot pārāk lielu jaudu un pārāk ilgu gatavošanas laiku.

Ēdiens var izžūt, piedegt vai izraisīt aizdegšanos.

Nelietojiet ierīci, lai gatavotu olas čaumalās un gliemežus, jo tie var pārsprāgt. Pārduriet ceptu olu dzeltenumu pirms tā uzsildīšanas.

Pirms gatavošanas caurduriet pārtikas produktus, kam ir āda, vai vairākas reizes iegrieziet.

Sagrieziet dārzeņus vienāda izmēra gabaliņos.

Pēc ierīces izslēgšanas izņemiet ēdienu un ļaujiet tam atdzist pāris minūtes, lai ļautu siltumam vienmērīgi izkliedēties.

#### Atkausēšana ar mikroviļņiem

Uzlieciet sasaldēto, izpakoto pārtiku uz neliela otrādi apgriezta šķīvja, novietojot zem tā trauku, vai uz atkausēšanas restēm vai plastmasas sieta, lai atkausētais šķidrums varētu notecēt.

Pēc tam noņemiet atkausētos pārtikas produktus.

Lai pagatavotu augļus un dārzeņus, vispirms tos neatkausējot, jūs varat izmantot augstāku mikroviļņu jaudu.







Apgriešana uzlabo rezultātus. Jūtīgus pārtikas produktus, piemēram, gaļu, atkausēšanas laikā apgriešanu otrādi veiciet divas reizes.









#### 10.4 Mikroviļņiem piemēroti ēdiena gatavošanas trauki un materiāli

Gatavošanai ar mikroviļņiem izmantojiet tikai piemērotus ēdiena gatavošanas traukus un materiālus. Atsaucei izmantojiet tālāk sniegtās tabulas.

Pirms lietošanas pārbaudiet ēdiena gatavošanas trauku/materiāla / pārtikas konteineru parametrus.

Attiecībā uz citiem specifiskiem traukiem mikroviļņu krāsnīm, kas nav uzskaitīti šajā tabulā, ievērojiet ražotāja norādījumus.

Ēdiena gatavošanas trauku materiāls	 	 	  
Ugunsizturīgs stikls un porcelāns bez metāla detaļām, piem., karstumizturīgs stikls	✓	✓	✓
Ugunsneizturīgs stikls un porcelāns bez sudraba, zelta, platīna vai metāla rotājumiem	✓	✗	✗
Stikls un stikla keramika, kas izgatavota no ugunsizturīga / sala izturīga materiāla	✓	✓	✓
Ugunsizturīgas keramikas un māla ēdiena gatavošanas trauki bez kvarca vai metāla komponentiem vai metālu saturošas glazūras	✓	✓	✓
Keramika, porcelāns un māls ar neglazētu apakšu vai ar maziem caurumiem, piemēram, uz rokuriem	✗	✗	✗
Karstumizturīgs plastikāts līdz 200 °C	✓	✓	✗
Kartons, tikai papīrs	✓	✗	✗
Pārtikas plēve	✓	✗	✗
Mikroviļņu pārtikas plēve	✓	✓	✗
Cepšana ar metāla traukiem, piem. emaljētiem, čuguna	✗	✗	✗

Ēdiena gatavošanas trauku materiāls	 	 	   
Cepšanas formas ar spīdīgu vai silikona pārklājumu	X	X	X
Augšējās restes	X	X	X
Apakšējās restes	✓	✓	✓

## 10.5 Jaudas iestatījumi

Tālāk norādītie dati ir tikai padomam.

### 900 - 1000 W

- Šķidrumu uzsildīšanai

### 800 W

- Rīsu vārīšana uz lēnas uguns
- Popkorns

### 500 - 700 W

- Dārzenų gatavošanai
- Vienas malītes uzsildīšana
- Vārīt sautējumu uz lēnas uguns

- Sasaldētu un gatavu maltīšu atkausēšanai un uzsildīšanai

### 300 - 400 W

- Jutīgu pārtikas produktu gatavošanai
- Turpināt gatavošanu
- Bērnu pārtikas uzsildīšanai

### 100 - 200 W

- Maizes, augļu, kūku, mīklas izstrādājumu, siera, sviesta, gaļas un zivju atkausēšanai
- Šokolādes un sviesta kausēšanai

## 11. APKOPE UN TĪRĪŠANA

### BRĪDINĀJUMS!

Skatiet sadaļu "Drošība".

### 11.1 Piezīmes par tīrīšanu

#### Tīrīšanas līdzekļi

- Tīriet ierīces priekšdaļu tikai ar mikrošķiedras drānu, kas iemērta siltā ūdenī ar saudzīgu mazgāšanas līdzekli.
- Metāla virsmu tīrīšanai izmantojiet tīrīšanas šķīdumu.
- Traipu tīrīšanai izmantojiet saudzīgu mazgāšanas līdzekli.

#### Lietošana ikdienā

- Izfīriert ierīces iekšpusi pēc katras lietošanas reizes. Tāuku vai citu pārtikas palieku uzkrāšanās var izraisīt ugunsgrēku.
- Rūpīgi attīriert ierīces iekšpusē augšdaļu no ēdiena atlikām un taukiem.
- Neuzglabājiert ēdienu ierīcē ilgāk par 20 minūtēm. Pēc katras lietošanas reizes nosusiniet ierīces iekšpusi tikai ar mikrošķiedras drānu.

#### Papildpiederumi

- Tīriet visus papildpiederumus pēc katras lietošanas un ļaujiert tiem nožūt. Uzgaidiet, līdz rotējošais paliktņis ir atdzisis, pirms to tīrāt. Pastāv risks, ka rotējošais paliktņis var saplīst. Uzturiet rullīša vadotni un iekšpusē apakšu tīru, lai nodrošinātu netraucētu rotējošā šķīvja griešanos. Izmantojiet tikai mikrošķiedras drānu, kura iemērta siltā ūdenī ar saudzīgu mazgāšanas līdzekli. Nemazgājiert papildpiederumus trauku mazgājamajā mašīnā.
- Netīriert piedegumdrošos papildpiederumus ar abrazīviem tīrīšanas līdzekļiem vai asiem priekšmetiem.

### 11.2 Spuldzes maiņa

#### BRĪDINĀJUMS!

Apdegumu risks, stikla pārsegs var būt karsts. Izmantojiet virtuves cimdu, pieskaroties spuldzei.

Spuldzes maiņu var veikt tikai pilnvarotie apkopes speciālisti. Sazinieties ar savu pilnvaroto servisa centru.

## 12. TRAUCĒJUMMEKLĒŠANA

### BRĪDINĀJUMS!

Skatiet sadaļu "Drošība".

### 12.1 Kā rīkoties, ja...

Problēmas apraksts	Pārtraukums un darbības atsākšana
Ierīci nevar ieslēgt vai lietot.	Ierīce nav pieslēgta elektrotīklam vai tā ir pieslēgta elektrotīklam nepareizi.
Ierīce neuzsilst.	Pulkstenis nav iestatīts. Skatiet sadaļu "Pulksteņa funkcijas".  Durvis nav pareizi aizvērtas.  Izdedzis drošinātājs. Pārliedzieties, ka ierīces darbības traucējums nav saistīts ar drošinātāju. Ja problēma atkārtojas, sazinieties ar kvalificētu elektriķi.  Ir aktivizēts Bērnu drošības funkcija.
Apgaismojums ir izslēgts.	Spuldze ir izdeģusi. Nomainiet spuldzi. Skatiet sadaļu "Apkope un tīrīšana".
Rotējošais paliktnis rada troksni.	Zem rotējošā paliktna atrodas ēdiena atlikumi. Tīriet cepeškrāsns iekšieni pēc katras lietošanas reizes.
Problēmas ar bezvadu signālu.	Pārbaudiet, vai jūsu mobilā ierīce ir savienota ar bezvadu tīklu. Pārbaudiet savu bezvadu tīklu un maršrutētāju. Restartējiet maršrutētāju.
Uzstādīts jauns maršrutētājs vai mainīta tā konfigurācija.	Lai vēlreiz konfigurētu ierīci un mobilo ierīci, skatiet nodaļas "Pirms pirmās lietošanas" sadaļu "Bezvadu savienojums".
Bezvadu tīkla signāls ir vājš.	Novietojiet rūteri pēc iespējas tuvāk ierīcei.
Bezvadu signālam traucē mikroviļņu krāsns, kas atrodas ierīces tuvumā.	Izslēdziet mikroviļņu krāsni. Izvairieties vienlaikus izmantot mikroviļņu krāsni un ierīces tālvadību. Mikroviļņi traucē Wi-Fi signālam.

### 12.2 Kļūdu kodi

Rodoties programmatūras kļūdai, displejā parādās kļūdas ziņojums. Turpmāk sniegtajā tabulā norādīta informācija par dažām iespējamām problēmām.

Kods un apraksts	Risinājums
<b>F102</b> — durvis nav pilnībā aizvērtas vai durvju bloķētājs ir bojāts. <b>1)</b> , <b>2)</b>	Aizveriet durvis. Ierīces izslēgšana un ieslēgšana.
<b>F240</b> , <b>F239</b> — skārienlauki displejā nedarbojas pareizi.	Notīriet displeja virsmu. Pārliedzieties, ka uz skārienlaukiem nav neitrumu.
<b>F908</b> — ierīces sistēma nevar izveidot savienojumu ar vadības paneli.	Ierīces izslēgšana un ieslēgšana.

Kods un apraksts	Risinājums
F602, F603 — Wi-Fi nav pieejams. 1), 2)3)	Ierīces izslēgšana un ieslēgšana.

- 1) Ja kāds no šīm kļūdām ziņojumiem turpina parādīties displejā, tas nozīmē, ka kļūdainā apakšsistēma var būt atspējota
- 2) Šādā gadījumā sazinieties ar tirgotāju vai pilnvarotu servisa centru.
- 3) Ja rodas kāda no šīm kļūdām, pārējās ierīces funkcijas turpinās darboties kā parasti.

### 12.3 Servisa dati

Ja nevarat rast risinājumu, sazinieties ar ierīces izplatītāju vai pilnvarotu servisa centru.

Servisa centram nepieciešamie dati norādīti uz tehnisko datu plāksnītes. Tehnisko datu plāksnīte atrodas uz ierīces priekšējā rāmja. Tā ir redzama, kad atverat durvis. Nenoņemiet ierīces tehnisko datu plāksnīti.

#### Ieteicams datus pierakstīt šeit:

Modelis(MOD.):

Izstrādājuma Nr. (PNC):

Sērijas numurs (S.N.):

## 13. ENERGOEFEKTIVITĀTE

### 13.1 Produkta informācija par enerģijas patēriņu un maksimālo laiku, kas nepieciešams, lai sasniegtu attiecīgo zemas jaudas režīmu

Jaudas patēriņš gaidstāves režīmā	0.8 W
Jaudas patēriņš tīkla gaidstāves režīmā	2.0 W
Maksimālais laiks, kas nepieciešams, lai aprīkojums automātiski sasniegtu attiecīgo zemas jaudas režīmu	20 min

Norādījumus par to, kā aktivizēt un deaktivizēt bezvadu tīkla savienojumu, skatiet nodaļā "Pirms pirmās lietošanas reizes".

### 13.2 Elektroenerģijas taupīšanas padomi

Tālāk norādīto padomu ievērošana palīdzēs ietaupīt enerģiju ierīces lietošanas laikā.

Pārbaudiet, vai ierīces darbības laikā tās durvis ir pareizi aizvērtas. Gatavošanas laikā neviriniet ierīces durvis pārāk bieži. Raugieties, lai durvju blīve būtu tīra, un gādājiet, lai tā būtu labi nofiksēta savā pozīcijā.

Izmantojiet metāla traukus un tumšus, neatstarojošus traukus un konteinerus, lai

uzlabotu elektroenerģijas taupīšanu (tikai tad, ja neizmantojat mikroviļņu funkciju).

Pirms gatavošanas iepriekš neuzkarsējiet ierīci, ja vien tas nav īpaši norādīts.

Uzturiet pēc iespējas īsākus pārtraukumus starp cepšanas reizēm, ja gatavojat vairākus ēdienus vienā piegājienā.

#### Gatavošana ar izslēgtu cepeškrāsns apgaismojumu

Gatavošanas laikā izslēdziet cepeškrāsns apgaismojumu. Ieslēdziet to tikai tad, kad nepieciešams.

#### Gaidstāves režīms

Displejs pārslēdzas gaidstāves režīmā pēc 2 minūtēm.

## 14. APSVĒRUMI PAR VIDES AIZSARDZĪBU

Nododiet otrreizējai pārstrādei materiālus ar simbolu . Ievietojiet iepakojuma materiālus atbilstošajos konteineros to otrreizējai pārstrādei. Palīdziet aizsargāt apkārtējo vidi un cilvēku veselību, atkārtoti pārstrādājot elektrisko un elektronisko iekārtu atkritumus.

Neizmetiet ierīces, kas apzīmētas ar šo simbolu , kopā ar mājsaimniecības atkritumiem. Nododiet izstrādājumu vietējā otrreizējās pārstrādes punktā vai sazinieties ar vietējo pašvaldību.

**Sveiki atvykę į „AEG“ pasaulį! Dėkojame, kad pasirinkote mūsų prietaisą.**



Čia rasite naudojimo patarimų, brošiūrų, informacijos apie trikdžių šalinimą, aptarnavimą ir remontą:  
[www.aeg.com/support](http://www.aeg.com/support)

Galimi pakeitimai.

## TURINYS

1. SAUGOS INFORMACIJA.....	21
2. SAUGOS INSTRUKCIJOS.....	24
3. GAMINIO APRAŠYMAS.....	26
4. VALDYMO SKYDELIS.....	27
5. PRIEŠ NAUDOJANT PIRMĄ KARTĄ.....	27
6. KASDIENIS NAUDOJIMAS.....	28
7. PAPILDOMOS FUNKCIJOS.....	30
8. LAIKRODŽIO FUNKCIJOS.....	30
9. PRIEDŲ NAUDOJIMAS.....	31
10. NAUDINGI PATARIMAI.....	32
11. VALYMAS IR PRIEŽIŪRA.....	35
12. GEDIMŲ ŠALINIMAS.....	36
13. ENERGIJOS EFEKTYVUMAS.....	37
14. APLINKOS APSAUGA.....	38

## 1. ⚠ SAUGOS INFORMACIJA

Prieš įrengdami ir naudodami šį prietaisą, atidžiai perskaitykite pateiktą instrukciją. Gamintojas neatsako už sužalojimus ar žalą, patirtą dėl netinkamo prietaiso įrengimo ar naudojimo. Instrukciją visada laikykite saugioje ir pasiekiamoje vietoje, kad prireikus galėtumėte pasižiūrėti.

### 1.1 Vaikų ir pažeidžiamų žmonių sauga

- Vyresni nei 8 metų vaikai ir asmenys, turintys fizinių, jutiminių arba protinių sutrikimų, arba asmenys, kuriems trūksta patirties ar žinių, šį prietaisą gali naudoti tik prižiūrimi kitų arba gavę nurodymus, kaip saugiai naudotis prietaisu, jei jie supranta su prietaiso naudojimu susijusius pavojus. Mažesnių nei 8 metų vaikų ir asmenų, turinčių labai sunkią

ir sudėtingą negalią, negalima be priežiūros leisti būti šalia prietaiso.

- Vaikus būtina nuolat prižiūrėti ir užtikrinti, kad jie nežaistų su buitinais prietaisais ar juos valdančia programėle mobiliuosiuose įrenginiuose.
- Visas pakuotės medžiagas saugokite nuo vaikų ir tinkamai pašalinkite.
- DĖMESIO! Prietaisas ir jo pasiekiamos dalys naudojimo metu įkaista. Neleiskite vaikams ir naminiams gyvūnams būti šalia prietaiso jam veikiant arba vėstant.
- Jeigu prietaise yra apsaugos nuo vaikų įtaisas, jį reikia suaktyvinti.
- Vaikai be priežiūros negali atlikti prietaiso valymo ir naudotojo priežiūros darbų.

## **1.2 Bendrieji saugos reikalavimai**

- Šis prietaisas yra skirtas tik maistui gaminti.
- Tai buitinis prietaisas, skirtas naudoti patalpose, vienam šeimos ūkiui.
- Šį prietaisą galima naudoti biuruose, viešbučių kambariuose, nakvynės ar svečių namuose, sodybose ar kitoje panašioje aplinkoje, kur prietaiso naudojimo intensyvumas neviršija buitinio (vidutinio) naudojimo.
- Šį prietaisą įrengti ir pakeisti jo laidą privalo tik kvalifikuotas specialistas.
- Nenaudokite prietaiso, prieš jo įrengimą balduose.
- Prieš vykdydami techninės priežiūros darbus, atjunkite prietaisą nuo maitinimo.
- Pasirūpinkite, kad pažeistą maitinimo laidą pakeistų tik gamintojas, jo įgalioto techninės priežiūros centro darbuotojai arba atitinkamos kvalifikacijos specialistai – kitaip gali kilti elektros smūgio pavojus.
- DĖMESIO: Pasirūpinkite, kad prieš keičiant lemputę prietaisas būtų išjungtas, kitaip galimas elektros smūgis.

- DĖMESIO: Prietaisas ir jo pasiekiamos dalys naudojimo metu įkaista. Būkite atsargūs ir nelieskite kaitinimo elementų ar prietaiso ertmės paviršių.
- Pagalbinius reikmenis arba indus iš orkaitės traukite ir į ją dėkite mūvėdami karščiui atsparias pirštines.
- Naudokite tik šiam prietaisui skirtą sukamąjį pagrindą ir sukamojo pagrindo atramą.
- Nejunkite mikrobangų funkcijos, jei prietaisas tuščias. Tarp metalinių į orkaitę įdėtų objektų gali susiformuoti elektros lankas.
- Gaminant mikrobangomis į vidų negalima dėti metalinių maisto ar gėrimų indų. Šis reikalavimas netaikomas, jeigu gamintojas nurodo, kokio dydžio ir formos metaliniuose induose esantį maistą galima ruošti mikrobangų krosnelėse.
- DĖMESIO! Jei pažeistumėte dureles arba durelių sandariklius, prietaiso nenaudokite, kol jo nesuremontuos kvalifikuotas specialistas.
- DĖMESIO! Tik kvalifikuoti specialistai gali vykdyti priežiūros ir remonto darbus, įskaitant dangčio, kuris apsaugo nuo mikrobangų energijos, nuėmimą.
- DĖMESIO! Nešildykite induose uždaryto maisto ar gėrimų. Gali įvykti sproginimas.
- Naudokite tik mikrobangų krosnelėms skirtus reikmenis.
- Kai maistą šildote plastmasiniuose arba popieriniuose induose, stebėkite prietaisą, nes tokie indai gali užsidegti.
- Prietaisas skirtas pašildyti maistą ir gėrimus. Maisto ar drabužių džiovinimas, šildančių pagalvėlių, šlepečių, kempinių, drėgnų šluosčių ir panašių objektų šildymas gali sukelti gaisrą ir sužaloti.
- Pastebėję iš prietaiso sklindančius dūmus, nedelsiant išjunkite prietaisą arba atjunkite jį nuo elektros maitinimo tinklo ir laikykite dureles uždarytas, kad liepsna negalėtų išplisti.
- Šildant gėrimus mikrobangomis galimas pavėluotas skysčio užvirimas ir išsiveržimas. Todėl imdami pašildytą gėrimą būkite atsargūs.

- Siekiant išvengti nudeginimų, prieš duodami vaikui ar kūdikiui pašildytą maisto buteliuką ar indelį, jo turinį sumaišykite arba suplakite ir patikrinkite temperatūrą.
- Prietaise nešildykite žalių ir kietai virtų kiaušinių su lukštais. Kiaušiniai gali sprogti kaitinimo metu arba jam pasibaigus.
- Reguliariai valykite prietaisą ir pašalinkite iš jo visus maisto likučius.
- Nenaudokite garintuvo prietaisui valyti.
- Durelių stiklo nevalykite šiurkščiu šveičiamuoju valikliu ar aštriomis metalinėmis grandyklėmis, nes galite subraižyti paviršių ir dėl to stiklas gali sudužti.
- Jei tinkamai neprižiūrėsite prietaiso, jo paviršiai gali anksčiau nusidėvėti ir sukelti pavojų.

## 2. SAUGOS INSTRUKCIJOS

### 2.1 Įrengimas

#### ĮSPĖJIMAS!

Šį prietaisą įrengti privalo tik atitinkamos kvalifikacijos specialistas.

- Nuimkite visas pakavimo medžiagas.
- Neįrenkite ir nenaudokite sugadinto prietaiso.
- Vadovaukitės mūsų svetainėje pateikta montavimo instrukcija.
- Visada būkite atsargūs, kai perkeliate prietaisą, nes jis yra sunkus. Visada mūvėkite apsaugines pirštines ir avėkite uždarą avalynę.
- Netraukite šio prietaiso už rankenos.
- Įrenkite prietaisą saugioje ir tinkamoje vietoje, atitinkančioje įrengimo reikalavimus.
- Būtina paisyti minimalių atstumų iki kitų prietaisų ir spintelių.
- Prieš montuodami prietaisą patikrinkite, ar prietaiso dureles galima laisvai atidaryti.
- Prietaise įrengta elektrinė aušinimo sistema. Ji turi būti prijungta prie elektros maitinimo šaltinio.

### 2.2 Elektros prijungimas

#### ĮSPĖJIMAS!

Pavojus sukelti gaisrą ir gauti elektros smūgį.

- Visus elektros prijungimus privalo atlikti kvalifikuotas elektrikas.
- Prietaisą privaloma įžeminti.
- Įsitinkinkite, kad parametrai techninių duomenų plokštelėje atitinka maitinimo tinklo elektros vardinis duomenis.
- Visada naudokite tinkamai įrengtą įžemintą saugųjį elektros lizdą.
- Nenaudokite daugiakanalių adapterių ir ilginamųjų laidų.
- Būkite atsargūs, kad nesugadintumėte elektros kištuko ir maitinimo laido. Jei reikėtų pakeisti maitinimo laidą, tai turi padaryti mūsų įgaliotasis techninės priežiūros centras.
- Saugokite, kad maitinimo laidai neliestų ir nebūtų arti prietaiso durelių arba nišos po prietaisu, ypač kai jis veikia arba durelės yra karštos.
- Dalių su įtampa ir izoliuotų dalių apsauga nuo smūgių turi būti pritvirtinta taip, kad nebūtų galima nuimti be įrankių.
- Elektros kištuką į tinklo lizdą junkite tik tuomet, kai visiškai pabaigsite įrengimą.

Įsitikinkite, kad įrengus prietaisą, elektros laido kištuką būtų lengva pasiekti.

- Jeigu tinklo lizdas atsilaisvinęs, nejunkite kištuko.
- Norėdami išjungti prietaisą, netraukite už maitinimo laido. Visada traukite paėmę už elektros kištuko.
- Naudokite tik tinkamus izoliavimo įtaisus: liniją apsaugančius automatinius jungiklius, saugiklius (įsukami saugikliai turi būti išimami iš jų laikiklio), įžeminimo nuotėkio atjungiamuosius įtaisus ir kontaktorius.
- Elektros instaliacija privalo turėti izoliavimo įtaisą, kuris leidžia atjungti prietaisą nuo maitinimo tinklo ties visais poliais. Tarp izoliavimo įtaiso kontaktų turi būti mažiausiai 3 mm pločio tarpelis.
- Prietaisas tiekiamas su pagrindiniu maitinimo laidu ir kištuku.

## 2.3 Naudojimas

### ĮSPĖJIMAS!

Sužalojimo, nudegimų ir elektros smūgio arba sprogo pavojus.

- Nebandykite pakeisti šio prietaiso techninių savybių.
- Pasirūpinkite, kad ventiliacinės angos nebūtų užblokuotos.
- Nepalikite įjungto prietaiso be priežiūros.
- Po kiekvieno naudojimo prietaisą išvalykite.
- Atidarydami veikiančio prietaiso dureles būkite atsargūs. Iš vidaus gali išsiveržti įkaitintas oras.
- Nelieskite prietaiso drėgnomis rankomis arba jei prietaisas liečiasi su vandeniu.
- Nespauskite atidarytų durelių.
- Nenaudokite prietaiso, kaip darbinio paviršiaus ar daiktams laikyti.
- Atsargiai atidarykite prietaiso dureles. Naudojant maisto produktus su alkoholiu, gali susidaryti alkoholio ir oro mišinys.
- Atidarydami dureles pasirūpinkite, kad šalimais nebūtų kibirkščių ar atviros ugnies šaltinių.
- Šalia prietaiso, į prietaisą arba ant jo nedėkite degių medžiagų arba degiomis medžiagomis sudrėkintų daiktų.
- Nesidalykite savo „Wi-Fi“ slaptažodžiu.

- Nenaudokite mikrobangų funkcijos prietaisui įšildyti.

### ĮSPĖJIMAS!

Pavojus sugadinti prietaisą.

- Emalės apsauga nuo pažeidimų ir išblukimo:
  - Nedėkite aliuminio folijos tiesiai ant prietaiso ertmės dugno;
  - Nepilkite vandens tiesiai į įkaitusį prietaisą.
  - Nelaikykite prietaise paruoštų drėgnų patiekalų ir maisto produktų.
  - Būkite atsargūs montuodami arba išimdami prietaiso priedus.
- Emalio ar nerūdijančiojo plieno išblukimas neturi poveikio prietaiso veikimui.
- Naudokite tik su prietaisu pateiktus arba jo gamintojo rekomenduojamus priedus.
- Maistą visuomet gaminkite uždare į prietaiso dureles.
- Jeigu prietaisas įrengtas už baldo plokštės (pvz., durelių), pasirūpinkite, kad prietaisui veikiant durelės visada būtų atidarytos. Už durelių gali kauptis karštis ir drėgmė, kurie gali pakenkti prietaisui, baldams ar grindims. Neuždarykite durelių, kol po naudojimo prietaisas visiškai neatauš.

## 2.4 Valymas ir priežiūra

### ĮSPĖJIMAS!

Pavojus susižaloti, sukelti gaisrą ir sugadinti prietaisą.

- Prieš vykdydami priežiūros darbus išjunkite prietaisą ir ištraukite maitinimo laido kištuką iš elektros lizdo.
- Patikrinkite, ar atvėsusios prietaiso durelės. Stiklinės plokštės gali suskilti.
- Pažeistas stiklines durelių plokštės nedelsiant pakeiskite naujomis. Kreipkitės į įgaliotąjį techninės priežiūros centrą
- Po kiekvieno naudojimo įsitikinkite, kad vidus, sukamasis pagrindas ir durelės sausai nuvalytos. Prietaisui veikiant susidarę garai kondensuojasi ant orkaitės sienelių ir gali sukelti koroziją.
- Reguliariai valykite prietaisą, kad apsaugotumėte paviršių nuo nusidėvėjimo.

- Kai veikia mikrobangų funkcija, prietaise likę riebalai ir maistas gali sukelti gaisrą ir elektros kibirkščiavimą.
- Valykite prietaisą drėgna, minkšta šluoste. Naudokite tik neutralius ploviklius. Nenaudokite šveičiamųjų produktų, šveitimo kempinių, tirpiklių arba metalinių grandyklų.
- Jeigu naudojate orkaitės purškiklį, laikykitės ant pakuotės pateiktų saugumo nurodymų.

## 2.5 Vidinis apšvietimas

### ⚠ ĮSPĖJIMAS!

Elektros smūgio pavojus.

- Šio gaminio viduje esanti (-čios) lemputė (-ės) ir atskirai parduodamos atsarginės lemputės: Šios lemputės turi atlaikyti ekstremalias fizines sąlygas buitiniuose prietaisuose, pavyzdžiui, temperatūrą, vibraciją, drėgmę, arba yra skirtos informuoti apie prietaiso veikimo būseną. Jos nėra skirtos naudoti kitoms paskirtims ir netinka patalpoms apšviesti.

- Šiame gaminyje yra šviesos šaltinis, kurio energijos vartojimo efektyvumo klasė G.
- Naudokite tik tų pačių techninių duomenų lemputes.

## 2.6 Paslauga

- Dėl prietaiso remonto kreipkitės į įgaliotąjį techninės priežiūros centrą.
- Naudokite tik originalias dalis.

## 2.7 Išmetimas

### ⚠ ĮSPĖJIMAS!

Pavojus susižeisti arba uždusti.

- Norėdami sužinoti, kaip tinkamai utilizuoti prietaisą, susisiekite su atitinkama savivaldybės įstaiga.
- Ištraukite laido kištuką iš elektros tinklo lizdo.
- Nupjaukite maitinimo laidą prie pat prietaiso ir tinkamai utilizuokite.

## 3. GAMINIO APRAŠYMAS

### 3.1 Bendroji apžvalga

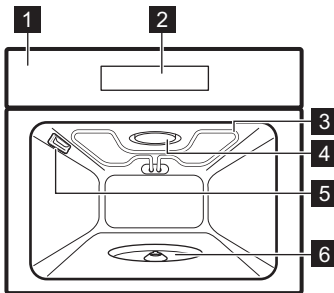

- 1 Valdymo skydelis
- 2 Ekranas
- 3 Šildymo elementas
- 4 Mikrobangų generatorius
- 5 Lemputė
- 6 Sukamasis iešmas

## 4. VALDYMO SKYDELIS

### 4.1 Valdymo skydelio apžvalga

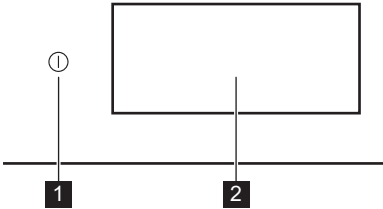

<b>1</b>	Ijungta / Išjungta	Palaikykite paspaudę, kad įjungtumėte ar išjungtumėte prietaisą.
<b>2</b>	Ekranas	Parodo esamas prietaiso nuostatas.

Valdymo skydelis suteikia prieigą prie įvairių maisto gaminimo funkcijų ir patiekalų. Jame taip pat rodoma informacija apie esamą veikimo būseną.

### 4.2 Ekranas

Ekranas yra visiškai interaktyvus, slenkamas ir padalintas į apibrėžtus skyrius. Norėdami naršyti kairėn arba dešinėn, galite perbraukti ekraną.

OK Patvirtinti pasirinkimą / nustatymą.

> <	Norėdami pereiti į kitą arba ankstesnį meniu lygį.
^ v	Norėdami pasiekti ir sureguliuoti papildomas nuostatas.
♥	Norėdami išsaugoti dabartines nuostatas: Mėgstamiausios.
♡	Norėdami ištrinti dabartines nuostatas: Mėgstamiausios.
🔔	Lemputei įjungti ir išjungti.
🌙	Parinktims įjungti ir išjungti.
🔒	Prietaisas yra užrakintas.
🔔	Ispėjamasis signalas pasibaigus laikui funkcija.
🔔	Signalas ir sustabdymas pasibaigus laikui funkcija.
🗑️	Tik iššokantis pranešimas – įjungta.
×	Norėdami uždaryti išskylantįjį pranešimą arba atšaukti nuostatą.
📶	„WiFi“ ryšys įjungtas.
📶	„WiFi“ ryšys išjungtas.
📶	Nuotolinis valdymas yra įjungta.

## 5. PRIEŠ NAUDOJANT PIRMĄ KARTĄ

### ⚠️ ĮSPĖJIMAS!

Žr. saugos skyrius.

### 5.1 Pirmasis prijungimas

Pirmą kartą prisijungę ekrane matysite pasveikinimo pranešimą. Galite pasirinkti, ar pradėti, ar praleisti įvedimo procesą. Prireikus nuostatas galima peržiūrėti ir keisti.

Sureguliuokite nuostatas: Kalba, Paros laikas, belaidis ryšys.

### 5.2 Belaidis ryšys

Prietaisas leidžia prijungti „Wi-Fi“ tinklą ir mobilųjį įrenginį. Tokiu būdu į mobilųjį įrenginį galite gauti pranešimus, jame stebėti prietaiso veikimą ir jį valdyti.

Prietaisui prijungti jums reikės:

- Internetinio belaidžio ryšio.
- Mobilaus prietaiso, prijungto prie to paties belaidžio tinklo.

1. Norėdami atsisiųsti programėlę, nuskaitykite QR kodą ant galinio viršelio. Taip pat programėlę galite atsisiųsti iš programėlių parduotuvės.

- Vadovaukitės programėlės nurodymais.
- Įjunkite prietaisą.
- Norėdami pereiti į meniu, paspauskite < ir perbraukite į kairę. Pasirinkite: Nustatymai / Prisijungimo nustatymai.
- Paspauskite, kad įjungtumėte arba išjungtumėte: „WiFi“.

Prietaiso belaidis modulis įsijungia per 90 sek.

<b>Dažnis</b>	<b>2.4 GHz WLAN</b> : 2400 - 2483.5 MHz „Bluetooth“ : 2400 - 2483.5 MHz
<b>Maksimali galia</b>	<b>2.4 GHz WLAN</b> : EIRP < 20 dBm (100 mW) „Bluetooth“ : EIRP < 20 dBm (100 mW)
<b>Protokolas</b>	<b>2.4 GHz WLAN</b> : IEEE 802.11bgn

### 5.3 Programinės įrangos licencijos

Šio gaminio programinės įrangos elementai yra atvirojo kodo ir nemokami. AEG dėkoja atvirojo programinio kodo ir robotikos bendruomenėms už jų indėlį.

Šių nemokamų programinės įrangos elementų atvirąjį programinį kodą, licencijas bei publikavimo ir autorių teisių sąlygas rasite adresu: <http://aeg.opensoftwarerepository.com> (aplankas NIU6)

### 5.4 Pirminis išankstinis įkaitinimas ir valymas

Prieš naudodami ir dėdami maistą pirmą kartą, pakaitinkite tuščią prietaisą. Prietaisas gali skleisti nemalonų kvapą ir dūmus. Išankstinio įkaitinimo metu vėdinkite patalpą.

- Iš prietaiso išimkite visus priedus.
- Eikite į meniu ir pasirinkite: Funkcijos.
- Nustatykite funkciją . Leiskite prietaisui veikti 1 val.
- Išjunkite prietaisą ir palaukite kol atvės.
- Prietaisą ir jo priedus valykite tik mikroploušto šluoste, suvilgyta šilto vandens ir švelnaus ploviklio tirpale.
- Įstatykite priedus atgal į vietą.

## 6. KASDIENIS NAUDOJIMAS

### ĮSPĖJIMAS!

Žr. saugos skyrius.

### 6.1 Meniu

Norėdami patekti į meniu, paspauskite < ir perbraukite į kairę.

- Patiekalai
- Funkcijos
- Mėgstamiausios
- Nustatymai

### 6.2 Funkcijos

Submenu pateikiamas maisto gaminimo funkcijų sąrašas.

Funkcijų sąrašas gali skirtis priklausomai nuo programinės įrangos versijos.

- Eikite į meniu ir pasirinkite: Funkcijos.
- Pasirinkite kaitinimo funkciją.
- Sureguliuokite nuostatas.

- Paspauskite START .
- ^ – paspauskite, kad nustatytumėte nuostatas maisto gaminimo metu.
- STOP - paspauskite, kad išjungtumėte kaitinimo funkciją.



#### Viršus

Intensyvus karštis greitam skrudinimui viršuje.



#### Mikrobangos

Greitas pašildymas ir gaminimas.



#### Grilis + mikrobangos

Maža kaitra ir švelnus kepimas ant grotelių – delikatus maisto ruošimas. Didelė kaitra ir intensyvus kepimas – spartus maisto paruošimas.



#### Pašildymas

Ši funkcija tolygiai pašildo maisto likučius.



#### Grilis

Apskrudęs ir traškus paviršius.



### Atitirpinimas

Naudojant šią funkciją švelniai atšildomas maistas tolesniam ruošimui.



### Atitirpinimas

Sviestui arba šokoladui tirpinti naudojant mikrobangų technologiją.



### Kepsnys

Mėsai, žuviai, paukštienai ir daržovėms kepti.



Jeigu atidarysite dureles, mikrobangų funkcija išsijungs. Norėdami ją vėl įjungti, uždarykite dureles.

## 6.3 Nustatymas: Mikrobangos

1. Paspauskite Mikrobangos pagrindiniame ekrane.
2. Nustatykite mikrobangų laiką ir galią.
3. Paspauskite **START**.
4. **STOP** – paspauskite, kad išjungtumėte funkciją.

Jeigu atidarysite dureles, funkcija išsijungs. Norėdami paleisti dar kartą, paspauskite **START**.

## 6.4 Patiekalai

Patiekalai antrinį meniu sudaro konkreitiems patiekalams sukurtas programų rinkinys. Kiekvienam patiekalui šiame antriniame meniu yra atliktas atitinkamas nustatymas. Gaminant maistą galima keisti gaminimo trukmę, temperatūrą ir, jei yra, mikrobangų galią.

1. Eikite į meniu ir pasirinkite: Patiekalai.
2. Pasirinkite patiekalą arba maisto tipą.
3. Nustatykite nuostatas pagal maisto gaminimo nuostatas.
4. Įdėkite maistą į prietaisą pagal ekrane pateikiamas instrukcijas.
5. Paspauskite **START**. Funkcijai pasibaigus patikrinkite, ar maistas tinkamai paruoštas. Jei reikia, pratęskite maisto gaminimo trukmę.

## 6.5 Mėgstamiausios



Ši funkcija galima tik tam tikriems modeliams.

Galite išsaugoti iki 20 mėgstamų nuostatų, pvz., kaitinimo, patiekalo ar valymo funkciją.

Norėdami išsaugoti nuostatą, pasirinkite pageidaujama nuostatą ir paspauskite .

### Pasirinkite: Mėgstamiausios

1. Įeikite į meniu ir paspauskite: Mėgstamiausios norėdami patikrinti išsaugotas nuostatas.
2. Pasirinkite vieną iš išsaugotų nuostatų.
3. Paspauskite **START**, kad pradėtumėte gaminti.

### Šalinti: Mėgstamiausios

1. Įeikite į meniu ir paspauskite: Mėgstamiausios norėdami patikrinti išsaugotas nuostatas.
2. Paspauskite: kad panaikintumėte išsaugotas nuostatas.

## 6.6 Nustatymai

Šiame submeniu pateikiamas nuostatų sąrašas.

### Submeniu: Parinktys

Kalba	Prietaiso kalbai nustatyti.
Paros laikas	Esamam laikui nustatyti.
Ekrano ryškumas	Ekrano šviesumui nustatyti.
Mygtukų tonai	Įjungia ir išjungia mygtukų garsus.  signalų išjungti negalima.
Įspėjamo signalo garsas	Mygtukų ir signalų garsumui nustatyti.
Temperatūros matavimo vienetai	Rodo esamą temperatūros vieneta.

## Submenui: Aptarnavimas

Demonstracinis režimas	Aktyvinimo / išjungimo kodas: 2468
Programinės įrangos versija	Informacija apie programinės įrangos versiją.
Atkurti visus nustatymus	Atkuriamos gamyklinės nuostatos.

## Submenui: Parinktys

Orkaitės apšvietimas	Ijungia ir išjungia lempuotę.
Vaikų saugos užraktas	Apsaugo nuo atsitiktinio prietaiso įjungimo.

Budėjimo ekrano pritaikymas	Norėdami pritaikyti ekrano funkcijas ir šaukinius.
-----------------------------	--

## Submenui: Prisijungimo nustatymai

Prisijungti prie „WiFi“	Prietaisui prijungti prie belaidžio tinklo.
„WiFi“	Ijungti ir išjungti: „WiFi“.
Tinklas	Tinklo būsenai ir signalo galiai patikrinti: „WiFi“.
Atsijungti nuo tinklo	Kaip išjungti automatinį prietaiso prisijungimą prie susieto tinklo.
Nuotolinis valdymas	Kaip automatiškai įjungti nuotolinį valdymą paspaudus START. Parinktis matoma tik kai ją įjungiате: „WiFi“.

## 7. PAPILDOMOS FUNKCIJOS

### 7.1 Vaikų saugos užraktas

Ši funkcija apsaugo prietaisą nuo atsitiktinio įjungimo. Ją galima įjungti bet kuriuo metu.

1. Atidarykite meniu.
2. Pasirinkite: Nustatymai / Parinktys / Vaikų saugos užraktas.

Vaikų saugos užraktas – įjungta. Norėdami naudotis prietaisu, įveskite kodo raides abėcėlės tvarka.



### 7.2 Ventilatorius

Kai prietaisas veikia, aušinimo ventilatorius įsijungia automatiškai, kad prietaiso paviršiai išliktų vėsūs. Jei prietaisą išjungsitė, aušinimo ventilatorius veiks toliau, kol prietaisas neatvės.

## 8. LAIKRODŽIO FUNKCIJOS

### 8.1 Laikrodžio funkcijų aprašymas

Funkcija	Aprašymas
Laikmatis	Maisto ruošimo laikui nustatyti. Didžiausia reikšmė – 23 val 59 min. Norėdami nustatyti, kas nutinka, kai laikas baigiasi, pasirinkite pageidaujama: Nutraukti veiksmą. Laikmatį galima naudoti atskirai, net kai orkaitė neveikia.

Funkcija	Aprašymas
Nutraukti veiksmą	 <b>Išpėjamas signalas pasibaigus laikui</b> Laikui pasibaigus išgirsite signalą. Šią funkciją galima nustatyti bet kada, net jei prietaisas išjungtas.
	 <b>Signalas ir sustabdymas pasibaigus laikui</b> Pasibaigus laikui išgirsite signalą ir kaitinimo funkcija išsijungs. Su mikrobangų funkcijomis nenaudojama.
	 <b>Tik iššokantis pranešimas</b> Pasibaigus laikui ekrane pamatysite pranešimą. Ši funkcija prietaiso veikimui įtakos neturi.
<b>Atidėtas paleidimas</b>	Nustatyti įjungimo ir (arba) gaminimo pabaigos laiką. Su mikrobangų funkcijomis nenaudojama.
<b>Laiko pratęsimas</b>	Maisto gaminimo trukmei pratęsti.

## 8.2 Laikmatis

1. Pasirinkite kaitinimo funkciją.
2. Paspauskite Laikmatis.
3. Nustatykite trukmę. Galite pasirinkti pageidaujimą pabaigos veiksmą paspausdami vieną iš simbolių.
4. Paspauskite **OK**, kad patvirtintumėte ir grįžtumėte į pagrindinį ekraną.

## 8.3 Atidėtas paleidimas

1. Pasirinkite kaitinimo funkciją ir pakoreguokite nuostatas.
2. Paspauskite **\*\*\***.
3. Paspauskite: Atidėtas paleidimas.
4. Slinkite, kad nustatytumėte norimą pradžios laiką, ir paspauskite **OK**.
5. Dabar galite nustatyti norimą Pabaigos laikas arba paspauskite, **OK** kad praleistumėte šį veiksmą.
6. Norėdami grįžti į pagrindinį ekraną, paspauskite **OK**.

## 8.4 Paros laikas

1. Įjunkite prietaisą.
2. Paspauskite: Nustatymai / Parinkty / Paros laikas.
3. Nustatykite laiką.
4. Paspauskite **OK**.

## 8.5 Laikmačio nuostatų keitimas

Gamindami maistą jūs bet kada galite pakeisti nustatytą laiką.

1. Paspauskite **^** / Laikmatis.
2. Nustatykite naują laikmačio vertę. Paspauskite **OK**.

## 9. PRIEDŲ NAUDOJIMAS

### **IŠPĖJIMAS!**

Žr. saugos skyrius.

### 9.1 Priedų naudojimas

Naudokite tik tinkamus indus ir kitas priemones. Žr. skyrių „Naudingi patarimai“, „Tinkami indai ir kitos priemonės ruošimui mikrobangomis“.

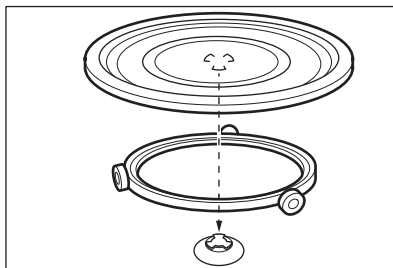

Naudokite tik su prietaisu tiekiamus sukamosios lėkštės elementus. Maistą visada dėkite ant sukamosios lėkštės. Besisukantį bėgelį užmaukite ant lėkštės sukimo ašies. Padėkite sukamąją stiklinę lėkštę ant

besisukančio bėgelio. Kad sukamojo pagrindo kompleksas veiktų tinkamai, stiklo plokštės pagrindo įdubimai turi sutapti su sukamojo iešmo.

### Grilio grotelių kompleksas

Rinkinyje yra: Apatinė lentynėlė, Viršutinė lentynėlė. Įdėkite grilio groteles taip, kad kojelės būtų nukreiptos žemyn.

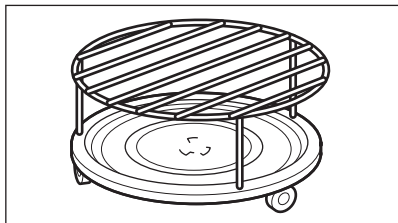

Mikrobangų kaitinimo funkcijas rekomenduojama naudoti tik su žema grilio lentyna.

## 10. NAUDINGI PATARIMAI

### 10.1 Gaminimo rekomendacijos

Virimas ar kepimas galimas tik viename lygyje.

Lentelėse nurodytos temperatūros ir ruošimo laikai yra tik orientaciniai. Jie priklauso nuo receptų, naudojamų produktų kokybės ir kiekio.

Šis prietaisas gali kepti kitaip, nei galbūt esate įpratę. Toliau pateikiamos rekomenduojamos kaitinimo funkcijos ir gaminimo trukmės nuostatos konkreitiems patiekalams.

Jei nerandate konkretaus recepto nustatymų, vadovaukitės panašiais receptais.

Patarimus, kaip taupyti energiją, rasite skyriuje „Energijos efektyvumas“.

#### Lentelėse naudojami simboliai:



Maisto tipas



Kaitinimo funkcija



Priedai



Mikrobangų krosnelės galia (W)







Maisto gaminimo trukmė (min)





### 10.2 Informacija bandymų laboratorijoms

#### Kepimas viename lygyje

Patikros pagal: EN 60350-1, IEC 60350-1, EN 60705, IEC 60705.

Jeį naudojate lentynėlę, maistą dėkite tiesiai ant jos. Padėkite lentynėlę ant sukamojo padėklo vidurio.

				
Skrebutis 1)	Grilis	Viršutinė lentynėlė	-	5 - 6
Biskvinitis pyragas	Mikrobangos	Apatinė lentynėlė	600	6 - 7





				
Maltos mėsos kepsnys	Mikrobangos	-	400	28 - 33
Plakti kiaušiniai	Mikrobangos	Apatinė lentynėlė	400	17 - 22
Maltos mėsos atitirpinimas (500 g) <sup>2)</sup>	Mikrobangos	Apatinė lentynėlė	200	7 - 9
Bulvių plokštainis	Grilis + mikrobangos	-	300	35 - 40
Viščiukas (1100 g) <sup>3)</sup>	Grilis + mikrobangos	-	200	40
	Grilis	Apatinė lentynėlė	-	28 - 33

1) Pagal: IEC 60350-1:2016 ir IEC 60350-1:2023.

2) Praėjus pusei laiko, apverskite mėsą.

3) Ant sukamojo padėklo vidurio po lentynėlę padėkite lėkštę. Padėkite vištą tiesiai ant žemos lentynėlės, krūtinėlę į viršų. Praėjus 40 min apverskite vištą ir pakeiskite kaitinimo funkciją į: Grilis.

## Papildomi receptai

				
Paruošti patiekalai, atšaldyti (1 porcija) <sup>1)</sup>	Mikrobangos	-	400	12
			600	1 - 3
Skysčiai kūdikių buteliukuose <sup>2)</sup>	Mikrobangos	-	1000	0.5
Lazanija, šaldyta (400 g)	Grilis + mikrobangos	-	200	30 - 35
Lazanija, šaldyta (600 g)	Grilis + mikrobangos	-	200	44 - 49
Pica, šaldyta	Grilis + mikrobangos	Apatinė lentynėlė	200	12 - 14
Ant grilio keptos įvairios daržovės	Grilis + mikrobangos	-	300	20 - 25
Daržovių troškiny	Grilis + mikrobangos	-	300	23 - 28
Įdaryti grybai	Grilis + mikrobangos	-	300	15 - 20
Įdaryti makaronai kaneloni	Grilis + mikrobangos	-	200	33 - 38

1) Uždenkite maistą mikrobangų krosnei tinkamu plastikiniu dangčiu.

2) Padėkite butelį ant sukamojo padėklo, 3 cm nuo jo krašto.

## 10.3 Rekomendacijos dėl mikrobangų

Nedėkite maisto tiesiai ant sukamojo pagrindo komplekto. Visada naudokite mikrobangoms tinkamą indą.

Padėkite indą sukamojo pagrindo centre.

Pernelyg karštas ar šaltas objektas gali suskaldyti sukamąjį padėklą.

Įpusėjus gaminimo laikui maistą apverskite arba pamaišykite, kad pasiektumėte geresnių rezultatų.

Skystus patiekalus kartais pamaišykite.

Prieš patiekdami, maistą pamaišykite.

Jei ketinate kaitinti skysčius, į puodelį ar stiklinę įdėkite šaukštą, kad pagerintumėte šilumos pasiskirstymą ir išvengtumėte pervirimo. Šaukštas neturi liesti jokios

orkaitės vidaus dalies, nes gali sukelti kibirkštis.

Išpakuokite maisto produktus ir sudėkite į prietaisą. Supakuotus pusfabrikačius į prietaisą galima dėti tik jei jų pakuočių tinkama šildyti mikrobangų krosnelėje. Žr. skyrių „Naudingi patarimai“, „Tinkami indai ir kitos priemonės ruošimui mikrobangomis“.

Neuždenkite maisto, kai naudojate kombinuotas mikrobangų funkcijas. Žr. skyrių „Kasdienis naudojimas“.

Nenaudokite mikrobangų krosnelės, kai prietaise nėra maisto.

### Maisto ruošimas mikrobangomis

Uždenkite maistą, kai gaminatė ar šildote maistą naudodami mikrobangų krosnelės funkcijas. Maisto nedenkite, jei norite, kad paskrustų.

Neperkepkitė (nepervirkite) patiekalų pasirinkdami per didelę galią ir per ilgą trukmę. Maistas gali išdžiūti, pridegti arba gali kilti gaisras.

Nenaudokite prietaiso kiaušiniams su lukštais ir sraigėms kevaluose ruošti, nes šie produktai gali sprogti. Prieš pašildydami, pradurkite kepto kiaušinio trynį.

Prieš gamindami, keliose vietose pradurkite maistą arba nulupkite odeles.

Daržoves supjaustykite maždaug vienodo dydžio gabalėliais.

Išjungę prietaisą išimkite maistą ir kelias minutes palikite pastovėti, kad karštis tolygiai pasiskirstytų.

### Atšildymas mikrobangomis

Padėkite užšaldytą nesuvyniotą maistą ant mažos apverstos lėkštutės su indu po ja arba ant atšildymui skirtų grotelių ar plastmasinio sietelio, kad atšilęs skystis galėtų nutekėti.

Vėliau atšilusius gabalėlius nuimkite.

Norėdami ruošti vaisius ir daržoves jų pirmiau neatšildę, galite naudoti didesnę mikrobangų galią.









Apvertimas padės pasiekti garesnių rezultatų. Temperatūrai jautraus produkto (pvz., mėsos) atšildymo metu apverskite jį du kartus.









## 10.4 Tinkami mikrobangų krosnelėi indai ir medžiagos

Gaminimui mikrobangomis naudokite tik tinkamus prikaistuvius ir medžiagas. Vadovaukitės toliau pateikta lentele.

Prieš naudodami patikrinkite indo gamintojo specifikaciją.

Jei naudosite kitus šioje lentelėje nenurodytus mikrobangų krosnelėms pritaikytus indus, laikykitės jų gamintojo nurodymų.

Indų tipai ir jų medžiagos	 	 	   
Stiklas ir porcelianas, kurį galima naudoti orkaitėje be jokių metalinių dalių, pvz., karščiui atsparus stiklas	✓	✓	✓
Karščiui neatsparus stiklas ir porcelianas be sidabro, aukso, platinos ar kitų metalo papuošimų	✓	✗	✗
Stiklas ir stiklo keramika, pagaminta iš orkaitėje tinkamos naudoti / šalčiui atsparios medžiagos	✓	✓	✓
Orkaitėje galimi naudoti keramikos ir moliniai indai be kvarco ar metalo dalių ir glazūros, kurioje būtų metalo	✓	✓	✓
Keramika, porcelianas ir moliniai indai su neglazūruota apačia arba mažomis skylutėmis, pvz., rankenose	✗	✗	✗
Iki 200 °C karščiui atsparus plastikas	✓	✓	✗

Indų tipai ir jų medžiagos	 	 	   
Kartonas, tik popierius	✓	✗	✗
Maistinė plėvelė	✓	✗	✗
Mikrobangoms atspari maisto plėvelė	✓	✓	✗
Patiekalų skrudinimas metaliniame inde, pvz. emaliuotame, ketaus	✗	✗	✗
Kepimo skardos, padengtos juodu laku arba silikonu	✗	✗	✗
Viršutinė lentynėlė	✗	✗	✗
Apatinė lentynėlė	✓	✓	✓

## 10.5 Galios nustatymai

Toliau pateikti duomenys yra tik orientaciniai.

### 900 - 1000 W

- Skysčių kaitinimas

### 800 W

- Ryžių virimas
- Spragėsiai

### 500 - 700 W

- Daržovių ruošimas
- Vienos porcijos pašildymas
- Troškinių virinimas
- Užšaldytų maisto produktų atšildymas ir paruošimas

### 300 - 400 W

- Greitai gendančių patiekalų ruošimas / šildymas
- Tęstinis ruošimas
- Kūdikių maistelio pašildymas

### 100 - 200 W

- Užšaldyti duonai, vaisiams, pyragams, konditeriniams kepiniams, sūriui, sviestui, mėšai ir žuviai atšildyti
- Šokoladui ar sviestui tirpdyti

## 11. VALYMAS IR PRIEŽIŪRA

### ĮSPĖJIMAS!

Žr. saugos skyrius.

### 11.1 Pastabos dėl valymo

#### Valymo priemonės

- Prietaiso priekį valykite mikropluošto šluoste, suvilgyta šilto vandens ir švelnaus ploviklio tirpale.
- Metalinius paviršius valykite valymo tirpalu.
- Dėmes valykite švelniu plovikliu.

#### Kasdienis naudojimas

- Po kiekvieno naudojimo išvalykite prietaiso vidų. Riebalų kaupimasis ar kiti likučiai gali sukelti gaisrą.

- Prietaiso lubas kruopščiai nuvalykite nuo susikaupusių riebalų ir kitų nuosėdų.
- Maisto prietaise nelaikykite ilgiau nei 20 minučių. Po kiekvieno naudojimo nusauskinkite prietaiso vidų naudodami tik mikropluošto šluostę.

#### Priedai

- Visus priedus valykite kiekvieną kartą panaudoję ir palikite juos išdžiūti. Prieš valydami palaukite, kol sukamasis pagrindas atvės. Sukamasis pagrindas gali sulūžti. Pasirūpinkite nuolatine besisukančio bėgelio ir ertmės apačios švara, kad sukamasis pagrindas suktųsi sklandžiai. Valykite tik mikropluošto šluoste, suvilgyta šilto vandens bei

švelnaus ploviklio tirpale. Neplaukite priedų indaplovėje.

- Priedams su nesvytančia danga valyti nenaudokite šveičiamojo valiklio ar aštrių daiktų.

Lemputę pakeisti patikėkite profesionalams. Kreipkitės į įgaliotąjį remonto paslaugų centrą.

## 11.2 Lemputės keitimas

### ĮSPĖJIMAS!

Stiklas gali būti įkaitęs – pavojus nusideginti. Norėdami paliesti lempą, mėvėkite apsaugines pirštines.

## 12. GEDIMŲ ŠALINIMAS

### ĮSPĖJIMAS!

Žr. saugos skyrius.

### 12.1 Ką daryti, jeigu...

Problemos apibūdinimas	Priežastys ir problemų šalinimo priemonės
Prietaiso nepavyksta įjungti arba valdyti.	Prietaisas neprijungtas arba netinkamai prijungtas prie elektros maitinimo tinklo.
Prietaisas neįkaista.	Nenustatytas laikrodis. Dėl laikrodžio nustatymų žr. „Laikrodžio funkcijos“. Nevisiškai uždarytos durelės. Perdegę saugiklis. Patikrinkite, ar neperdegę saugiklis. Jeigu gedimo pašalinti nepavyksta, kreipkitės į kvalifikuotą elektriką. Vaikų saugos užraktas – įjungta.
Lemputė išjungta.	Perdegę lempučių. Pakeiskite lempučių. Daugiau informacijos rasite skyriuje „Valymas ir priežiūra“.
Sukamojo pagrindo komplektas kelia triukšmą.	Po sukamuoju pagrindu yra maisto likučių. Ertmę valykite po kiekvieno naudojimo.
Nėra belaidžio tinklo ryšio.	Patikrinkite, ar jūsų mobilusis įrenginys yra prijungtas prie belaidžio tinklo. Patikrinkite belaidį tinklą ir maršrutizatorių. Iš naujo paleiskite maršrutizatorių.
Įdiegtas naujas maršrutizatorius arba pasikeitė jo konfigūracija.	Norėdami vėl prietaisą susieti su mobiliuoju įrenginiu, perskaitykite skyrius „Prieš naudojant pirmą kartą“ ir „Belaidis ryšys“.
Silpnas belaidžio tinklo ryšys.	Maršrutizatorių perkelkite arčiau prietaiso.
Šalia prietaiso esanti mikrobangų krosnelė gali trikdyti belaidį ryšį.	Išjunkite mikrobangų krosnelę. Vienu metu nenaudokite mikrobangų krosnelės ir prietaiso nuotolinio valdymo. Mikrobangų krosnelės trikdo „Wi-Fi“ signalą.

## 12.2 Klaidų kodai

Kai atsiranda programinės įrangos klaida, ekrane rodomas klaidos pranešimas. Galimų gedimų sąrašą rasite toliau pateiktoje lentelėje.

Kodas ir aprašas	Veiksmai
<b>F102</b> – durelės nėra visiškai uždarytos arba sulaužytas durelių užraktas. <b>1)</b>	Uždarykite dureles. Išjunkite ir įjunkite prietaisą.
<b>F240, F239</b> – ekrano jutikliniai laukeliai neveikia arba veikia netinkamai.	Nuvalykite ekrano paviršių. Įsitikinkite, kad ant jutiklinių laukų nėra nešvarumų.
<b>F908</b> – prietaiso sistema negali prisijungti prie valdymo skydelio.	Išjunkite ir įjunkite prietaisą.
<b>F602, F603</b> – „WiFi“ nepasiekama. <b>1)2)</b>	Išjunkite ir įjunkite prietaisą.

**1)** Kai ekrane rodomas vienas šių klaidos pranešimų, reiškia, kad sugedusi posistemė galėjo būti atjungta. Tokiu atveju kreipkitės į savo prekybos atstovą arba įgaliojantį techninės priežiūros centrą.

**2)** Įvykus vienai iš šių klaidų, likusios prietaiso funkcijos ir toliau veiks įprastai.

## 12.3 Naudojimo informacija

Jeigu patiems problemos pašalinti nepavyksta, kreipkitės į prekybos atstovą arba įgaliojantį techninės priežiūros centrą.

Duomenys, kuriuos būtina pateikti techninės priežiūros centrui, nurodyti techninių duomenų lentelėje. Vardinę lentelę rasite ant priekinio prietaiso rėmo. Jį pamatysite atidarę dureles. Nebandykite nuimti prie prietaiso pritvirtintos duomenų lentelės.

### Rekomenduojame duomenis užsirašyti čia:

Modelis (MOD.) :

Gaminio numeris (PNC):

Serijos numeris (S.N.):

## 13. ENERGIJOS EFEKTYVUMAS

### 13.1 Informacija apie gaminio energijos suvartojimą ir laiką, per kurį pasiekiamas taikomas mažos galios režimas

Energijos sąnaudos budėjimo režimu	0.8 W
Energijos sąnaudos tinklo parengties režimu	2.0 W
Laikas, per kurį automatiškai pasiekiamas taikomas mažos galios režimas	20 min

Nurodymai, kaip įjungti ir išjungti belaidžio tinklo ryšį, pateikti skyriuje „Prieš naudojimą pirmą kartą“.

### 13.2 Patarimai, kaip taupyti energiją

Šie patarimai padės taupyti energiją naudojant prietaisą.

Prieš įjungdami prietaisą patikrinkite, ar prietaiso durelės yra tinkamai uždarytos. Gamindami maistą be reikalo neatidarinėkite prietaiso durelių. Durelių sandariklis privalo būti švarus ir tinkamai užfiksuotas.

Naudokite metalinius ir tamsius, šviesos neatspindinčias kepimo formas ir indus, kad

sutaupytumėte daugiau energijos (tik jei nenaudojate mikrobangų funkcijos).

Prieš gamindami maistą prietaiso nešildykite, nebent būtų aiškiai nurodyta kitaip.

Jei vienu metu ruošiate kelis patiekalus, tarp kepimų darykite kuo trumpesnes pertraukas.

#### **Maisto gaminimas išjungus apšvietimą**

Gamindami maistą apšvietimą išjunkite.

Ijunkite jį tik tuomet, kai to reikės.

#### **Parengties režimas**

Po 2 min. įsijungs valdymo skydelio budėjimo režimas.

## 14. APLINKOS APSAUGA

Atiduokite perdirbti medžiagas, pažymėtas šiuo ženklu . Išmeskite pakuotę į atitinkamą atliekų surinkimo konteinerį, kad ji būtų perdirbta. Padėkite saugoti aplinką bei žmonių sveikatą ir surinkti bei perdirbti elektros ir elektronikos prietaisų atliekas.

Neišmeskite šiuo ženklu  pažymėtų prietaisų kartu su kitomis buitinėmis atliekomis. Atiduokite šį gaminį į vietos atliekų surinkimo punktą arba susisiekite su vietos savivaldybe dėl papildomos informacijos.



**aeg.com**

867387613-A-112025



**CE**